

# Delintegret **23/24**

c-tourer T | chic c-line T



PRISLISTE 23/24 NO

gyldig fra 01.01.2024

**carthago**<sup>®</sup>  
Das Reisemobil.

## Henvisninger til vekt

3-6

LETTVEKT-PREMIUMKLASSE

35 tons 45 tons



### c-tourer T Lightweight

7-17

c-tourer lettvektmodellene briljerer med korte kjøretøylengder under 7 m, perfekt håndtering og en forbløffende lav egenvekt.



AL-KO



Mercedes-Benz

AL-KO

KOMFORT-PREMIUMKLASSEN

45 tons



### c-tourer T Comfort

7-17

Hvis registreringen i 3,5-tonnsklassen ikke er avgjørende og krav til komfort går foran vekt, er c-tourer Comfort modellene den riktige løsningen.



AL-KO



Mercedes-Benz

AL-KO

45 tons



### chic c-line T

18-25

Den luksuriøse Carthago-premiumklassen:  
Eleganse, komfort og høy kvalitet



AL-KO



Mercedes-Benz

AL-KO

## Tips og forklaringer

25-26

## Generell informasjon

26

## Fotnoter

27

# VIKTIG RETTSLIG OG TEKNISK INFORMASJON OM VALG OG KONFIGURASJON AV BOBILEN DIN

Hver bil er i veitrafikken kun godkjent for en bestemt maksimalvekt, som ved kjøring ikke må overskrides. Ved valg og konfigurering av din bil eller van (heretter: „bil“) er de tekniske og lovbestemte grenser for vekt av bilen derfor spesielt viktige. Disse spiller innenfor rammen av konfigureringen fremfor alt ved valg av tilleggsutstyr (utstyrspakker, ekstrautstyr og tilvalg) en avgjørende rolle.

Regulert er de tekniske og lovmessige spesifikasjoner for vekt av din bil i EU-bestemmelsen om gjennomføring nr. 2021/535 (til juni 2022: EU-bestemmelse om gjennomføring nr. 1230/2012). Denne gjelder enhetlig innenfor Den europeiske union. For å gjøre valget og konfigureringen av din bil enklere ved å ta hensyn til de lovmessige og tekniske spesifikasjoner, forklarer vi i det følgende vesentlige begrep og retningslinjer i denne forordningen og gir deg noen henvisninger, som for konfigureringen av kjøretøyet ditt samt valget av tilleggsutstyr (utstyrspakker, ekstrautstyr og tilvalg) fra vårt tilbud fra fabrikkens side er spesielt viktige. Vennligst les omhyggelig gjennom denne før konfigurering og bestilling av kjøretøyet ditt. Våre forhandlere gir deg ved valg og konfigurering av bilen din supplerende hjelp.

## 1. TEKNISK TILLATT TOTALVEKT

Den teknisk tillatte totalvekten beskriver den av produsenten fastlagte, relatert til planløsningen, tillatte vekten som din bil er belastet tilstand maksimalt må veie (f.eks. 3500 kg, 4500 kg). Denne blir innført i registreringspapirene del I. Angivelsen av den teknisk tillatte totalvekten for hver planløsning finner du i de tekniske data, som er oppført i våre salgsdokumenter (f.eks. i prislister).

Illustrasjon i prislister:

c-tourer Lightweight		
T 143 LE		
Standardkjøretøy	Fiat Ducato	Mercedes-Benz Sprinter
Standard chassis	AL-KO-lav ramme 35 light	AL-KO-lav ramme 415 CDI
Standard motor	Diesel 2,2 l (140 hk / 103 kW)	Diesel 2,0 l (150 HK/110 kW)
Lengde/bredde/høyde (mm) <sup>1)2)3)</sup>	6900 / 2270 / 2920	7060 / 2270 / 2950
Hjulavstand (mm)	3800	3900
Høyde dobbeltgolv / oppbevaringsrom (mm)		220 / 460
Ståhøyde i bodel (mm)		1980
Hekkgarasje innvendig høyde (mm)		1200
Dørbredde/-høyde hekkgarasje passasjerside (mm)	1050 x 1140	
Dørbredde/-høyde hekkgarasje førerside (mm)	850 x 1140	
Tekn. tillatt totalvekt (kg) <sup>9)</sup>	3500 / 4500 <sup>1</sup>	
Vekt i kjørekklar stand (kg) <sup>6)</sup>	2985 (2836-3134)	3035 (2883-3187)
Max. vekt bestemt av produsenten for tilleggsutstyr som standard (kg) <sup>7)</sup>	154	125
Tilhengervekt maks. (kg) <sup>20)</sup>	2000	
Maks. antall sitteplasser under kjøring, med 3-punkts belte standard <sup>5)</sup>	4	

Kjøretøyet tillatte totalvekt (f.eks. 3500 kg) må i kjøredrift ikke overskrides. Hvis kjøretøyet i kjøredrift overskrider den teknisk tillatte totalvekten, er dette er en overtredelse som kan straffes med bot. Vi anbefaler derfor sterkt, hver gang før du starter kjøringen, å kontrollere og sikre at du med kjøretøyet ikke overskrider den teknisk tillatte totalvekten (f.eks. 3500 kg).

## 2. VEKT I KJØREKLAR STAND

Vekten i kjørekklar stand tilsvarer kjøretøyet (tom-)vekt med standardutstyr fra fabrikkens side (inklusive smøremidler, verktyø, hjelp ved dekkreparasjonssett og med 90% full drivstoff-tank) pluss en lovbestemt fastsett vekt for føreren på 75 kg.

Vekten i kjørekklar stand inneholder i det vesentlige de følgende posisjoner:

- kjøretøyet tomvekt samt bodel inklusive påfylte drivstoffer som smørefett, oljer og kjølevæsker;
- standardutstyr, dvs. alle utstyrsgjenstander, som fra fabrikkens side er med i standard leveringsomfang;
- 100% full ferskvannstank ved kjøring (fylling for kjøring iht. produsentens angivelser). Du finner produsentens angivelser til fylling for kjøring i salgsdokumentene (f.eks. i prislister). Dette er alt etter modellserie 20 l hhv. 50 l) og en 100% full aluminium-gassflaske med en vekt på 16 kg;
- 90% full drivstofftank inklusive drivstoff;
- føreren, hvis vekt, uavhengig av førerens faktiske vekt, fastsettes med 75 kg.

Det dreier seg ved vekten i kjørekklar stand altså om grunnfigureringen av kjøretøymodellen som du har valgt med standardutstyr pluss en i lov fastlagt vekt på 75 kg for føreren. Denne endrer seg ved valget av tilleggsutstyr (utstyrspakker, ekstrautstyr, tilvalg).

Angivelser til vekten i kjørekklar stand finner du for hver planløsning i våre salgsdokumenter (f.eks. i prislister).

Det er viktig at det i våre salgsdokumenter ved angitt verdi for vekten i kjøreklar stand dreier seg om en typegodkjent beregnet og av myndighetene kontrollert standardverdi. Det er rettslig tillatt og mulig at vekten av kjøretøyet i kjøreklar stand levert til deg på grunn av produksjonsbetingede toleranser avviker fra den i salgsdokumentene angitte pålydende verdien. Den rettslig tillatte toleransen utgjør  $\pm 5\%$ . Derved tar EU-lovgiveren med i betraktning at det på grunn av vektvariasjoner på leverte deler samt prosess- og værbebetinget kan oppstå visse vektvariasjoner i kjøreklar stand. Vennligst ta hensyn til dette ved valg og konfigurasjon av bobilen din.

For å vise disse (tillatte) produksjonsbetingede avvik fra vekten, et regningseksempel:

Vekt i kjøreklar stand iflg. salgsdokumenter:	2 900 kg
Rettslig tillatt toleranse på $\pm 5\%$ :	145 kg
Rettslig tillatt forskjell av vekten i kjøreklar stand:	2 755 til 3 045 kg

Den konkrete forskjellen for de tillatte avvikene for vekten i kjøreklar stand finner du for hver planløsning i de tekniske data, som er oppført i våre salgsdokumenter. Som produsent bestreber vi oss for å begrense vektvariasjonene til det produksjonstekniske uunngåelige minimumsmål. Avvik oppover og nedover innenfor det rettslig tillatte toleranseområdet oppstår derfor bare meget sjeldent. Det kan imidlertid ikke unngås fullstendig på tross av stadig gjennomførte tekniske optimaliseringer av produksjonsprosessen. For å sikre at alle faktisk leverte kjøretøy overholder den rettslig tillatte toleransen, blir kjøretøyets faktiske vekt samt overholdelse av den tillatte toleransen på  $\pm 5\%$ , kontrollert av oss som produsent etter ferdigstillelse i produksjonen ved enden av båndet. Den faktiske vekten av kjøretøyet ved enden av båndet blir meddelt deg av din forhandler. Slik får du kunnskap om et eventuelt eksisterende, faktiske vektavvik på ditt kjøretøy.

### 3. ANTALL MAKSIMALT TILLATTE SITTEPLASSER/VEKT PASSASJERER

Antallet maksimalt tillatte sitteplasser under kjøringen blir fastlagt av oss som produsent i typegodkjenningsprosessen. Av antallet maksimalt tillatte sitteplasser resulterer vekten av passasjerene. Vekten av passasjerene utgjør for hver tillatt sitteplass, som vi som produsent av kjøretøyet har fastlagt, 75 kg, uavhengig av hvor mye passasjerene faktisk veier. Det dreier seg også her om en lovbefalt beregnet størrelse. Da vekten til føreren allerede er regnet med i vekten av kjøreklar stand likeledes med 75 kg (se til dette under siffer 2.), blir det ikke lenger tatt hensyn til den ved vekten av passasjerene. Ved en bil med fire tillatte sitteplasser utgjør vekten av passasjerene altså  $3 \cdot 75 \text{ kg} = 225 \text{ kg}$ .

Angivelsen av antall maksimalt tillatte sitteplasser i salgsdokumentene refererer til den respektive vekten av kjøretøyet i standardtilstand uten ekstrautstyr (om ekstrautstyr under siffer 4.) og gjengir det maksimale antall personer som under kjøringen kan finne en sitteplass.

Antallet av disse sitteplassene er imidlertid avhengig av vekt og akselbelastning. Det kan altså reduseres ved montering av ekstrautstyr (som valg av utstyrpakk, tilleggsutstyr og tilvalg) hhv. kan alt etter modell oppnås med en vektøkning av tillatt totalvekt og/eller ved bortfall av tilleggsutstyr.

### 4. FAKTISK VEKT OG TILLEGGSUTSTYR

Vekten i kjøreklar stand (se til dette under siffer 2.) og vekten av et bestemt kjøretøy fra fabrikken med montert tilleggsutstyr (utstyrpakk, tilleggsutstyr, tilvalg) blir tilsammen betegnet som faktisk vekt av kjøretøyet.

Angivelsen av faktisk vekt for ditt kjøretøy etter overlevering finner under siffer 13.2 i samsvarssertifikatet (Certificate of Conformity, CoC), som leveres til deg av din forhandler ved overleveringen av kjøretøyet.

Vær oppmerksom på at det også ved den i samsvarssertifikatet (Certificate of Conformity, CoC) angitte faktiske vekten dreier det seg om en standardisert verdi. Da for vekten i kjøreklar stand – som element av den faktiske vekten – gjelder en rettslig tillatt toleranse på  $\pm 5\%$  (se til dette under siffer 2.), kan også den faktiske vekten i forhold til den angitte nominelle verdien avvike tilsvarende.

Med til såkalt tilleggsutstyr hører ifølge den lovmessige definisjonen, alle utstyrsdeler som tilvalg som ikke er med i standardutstyret, som med produsentens ansvar – dvs. fra fabrikken – blir plassert på kjøretøyet og som kan bestilles av kunden (f.eks. markise, sykkel- eller motorsykkelstativ, satelit-antenn, solcelleanlegg, stekeovn etc.). Angivelser til enkelt- hhv. pakkevektene av utstyrpakkene som kan bestilles, tilleggsutstyr og tilvalg finner du i salgsdokumentene våre. Ikke med til ekstrautstyr i denne betydning hører annet tilbehør, som etter levering av kjøretøyet fra fabrikken ettermonteres av forhandleren eller av deg personlig.

## 5. MAKSIMAL VEKT SOM ER FASTLAGT AV PRODUSENTE FOR TILLEGGSUTSTYR OG NYTTELAST

Da også monteringen av tilleggsutstyr underliggende rettslige og tekniske grenser, bestemmer vi per planløsning og kjøretøyverdien av den maksimale vekten for tilleggsutstyr som av produsenten i tillegg til standardutstyret kan plasseres på kjøretøyet (f.eks. som utvalg av utstyrsplakker og ekstrautstyr). Denne verdien må ved utvalg og konfigurering av kjøretøyet ditt ikke overskrides.

Angivelse av vekt for tilleggsutstyr fastlagt av produsenten finner du i våre salgsdokumenter (f.eks. i prislistene).

Illustrasjon i prislisten:

c-tourer Lightweight		
		
T 143 LE		
Standardkjøretøy	Fiat Ducato	Mercedes-Benz Sprinter
Standard chassis	AL-KO-lav ramme 35 light	AL-KO-lav ramme 415 CDI
Standard motor	Diesel 2,2 l (140 hk / 103 kW)	Diesel 2,0 l (150 HK/110 kW)
Lengde/bredde/høyde (mm) <sup>1) 2) 3)</sup>	6900 / 2270 / 2920	7060 / 2270 / 2950
Hjulavstand (mm)	3800	3900
Høyde dobbeltgulv / oppbevaringsrom (mm)		220 / 460
Ståhøyde i bodel (mm)		1980
Hekkgarasje innvendig høyde (mm)		1200
Dørbredde/-høyde hekkgarasje passasjerside (mm)		1050 x 1140
Dørbredde/-høyde hekkgarasje førerside (mm)		850 x 1140
Tekn. tillatt totalvekt (kg) <sup>3)</sup>	3500 / 4500 <sup>1)</sup>	
Vekt i kjøreklar stand (kg) <sup>2)</sup>	2985 (2836-3134)	3035 (2883-3187)
Max. vekt bestemt av produsenten for tilleggsutstyr som standard (kg) <sup>1)</sup>	154	125
Tilhengervekt maks. (kg) <sup>2)</sup>	2000	
Maks. antall sitteplasser under kjøring, med 3-punkts belte standard <sup>3)</sup>	4	

Ved den maksimale vekten for tilleggsutstyr fastlagt av produsenten skal det sikres, at den lovbeholdte såkalte minste nyttelasten etter leveringen av et kjøretøy av produsenten også faktisk kan utnyttes for lastekapasiteten. Det kan altså bare bestilles og monteres så mye tilleggsutstyr fra fabrikken, at det fremdeles blir igjen tilstrekkelig vekt for bagasje og annet tilbehør (såkalt nyttelast), uten at den teknisk tillatte totalvekten overskrides.

Nyttelasten beregnes ved at man fra den teknisk tillatte totalvekten (til dette under siffer 1.) trekker fra vekten i kjøreklar stand (nominell verdi ifølge salgsdokumentene, til dette under siffer 2.), vekten av passasjerene (til dette under siffer 3.) og den av produsenten fastlagte maksimale vekten for tilleggsutstyr.

For bobiler foreskriver den europeiske lovgiveren en fast minste nyttelast som må bli igjen for bagasje eller annet tilbehør som av fabrikken ikke er montert. Denne minste nyttelasten beregnes som følgende:

Minste nyttelast i kg  $\geq 10 * (n + L)$

Derved gjelder: „n“ = høyeste antall passasjerer pluss fører og „L“ = total lengde kjøretøy i meter (inklusive siffer etter komma).

Ved en bil med en lengde på 7 m og 4 tillatte sitteplasser (inklusive fører) er den minste nyttelasten altså f.eks. 10 kg \* (4 + 7) = 110 kg.

Vær ved konfigureringen av bilen din oppmerksom på at den minste nyttelasten ikke må underskrides.

For at den minste nyttelasten blir overholdt, finnes for hver kjøretøymodell en maksimal kombinasjon av tilleggsutstyr som kan bestilles. I eksempelet ovenfor med en minste nyttelast på 110 kg, må totalvekten for tilleggsutstyr ved et kjøretøy med fire tillatte sitteplasser (inklusive fører) og en vekt i kjøreklar stand på 2900 kg f.eks. være maksimalt 265 kg:

3 500 kg	Teknisk tillatt totalvekt
- 2 900 kg	Vekt i kjøreklar stand
- 3*75 kg	Vekt av passasjerer
- 110 kg	Minste nyttelast
= 265 kg	Tilleggsutstyr

Vennligst merk at denne beregningen går ut fra den i prosessen for typegodkjenning fastlagte standardverdien for vekt i kjøreklar stand, uten å ta hensyn til de tillatte avvik fra vekt i kjøreklar stand (se til dette under siffer 2.). Hvis den maksimalt tillatte verdien for tilleggsutstyr på (i eksempel) 265 kg tilnærmet eller fullstendig utnyttes, kan det ved et avvik fra vekten i kjøreklar stand oppover derfor komme til at den minste nyttelasten på 110 kg riktignok kalkulatorisk under anslag av standardverdien av vekten i kjøreklar stand blir overholdt, men at en tilsvarende lastekapasitet faktisk ikke er mulig.

Også til dette et regningseksempel for et kjøretøy med fire tillatte sitteplasser, hvor den faktisk veide vekten i kjøreklar stand ligger med 1% over den nominelle verdien:

3 500 kg	Teknisk tillatt totalvekt
- 2 929 kg	Kjøretøyets faktiske vekt i kjøreklar stand (+ 1% i forhold til de angitte 2900 kg i salgsdokumentene)
- 3*75 kg	Vekt av passasjerer
-265 kg	Vekt tilleggsutstyr
= 81 kg	Faktisk mulighet for lastekapasitet (< minste nyttelast på 110 kg); den minste nyttelasten blir altså i dette eksemplet underskredet med 29 kg

For å unngå en slik underskridelse av den minste nyttelasten, blir den bestillbare vekten for tilleggsutstyr fra produsentens side, relatert til planløsningen, redusert. Begrensningen av tilleggsutstyret skal sikre at den minste nyttelasten, dvs. den lovbevalte frie vekten for bagasje og annet tilbehør, ved de av produsenten leverte kjøretøyene, faktisk også er tilgjengelig for lastekapasiteten.

Da den faktiske vekten av det bestemte kjøretøyet produksjonsbetinget først kan registreres ved veiing ved enden av båndet, kan det ikke fullstendig utelukkes at det i sjeldne unntakstilfeller, på tross av denne begrensningen av tilleggsutstyret, kan oppstå en situasjon hvor den minste nyttelasten ved enden av båndet ikke er sikret. For å garantere den minste nyttelasten også i disse tilfeller, vil produsenten sammen med din forhandler og deg sjekke før levering av kjøretøyet, om kjøretøyet f.eks. blir lesset på, tillatte sitteplasser blir redusert eller det tas ut tilleggsutstyr for å redusere vekten, slik at du får levert et kjøretøy som har en lovlig minste nyttelast.

Vektene for tilbudt av tilleggsutstyr fra fabrikken finner du i våre salgsdokumenter (f.eks. i prislistene.).

Illustrasjon i prislisten:

Artikkel nr.		NOK inkl. 25 % mva.	kg
<b>Chassis Fiat Ducato</b>			
310021	Motor 140 hk/103 kW, Euro 6d Final, f35 light, 9G-automatgir <sup>67) 68)</sup>	46 515	55
310022	Motor 140 hk/103 kW, Euro 6d Final, f40 heavy (tillatt GG 4.250 kg), man. girkasse <sup>20) 67)</sup>	25 620	46
310023	Motor 140 hk/103 kW, Euro 6d Final, f40 heavy (tillatt GG 4.250 kg), - 9G-automatgir <sup>10) 67)</sup>	70 015	61
310024	Motor 180 hk/132 kW, Euro 6d Final, f35 light, man. girkasse <sup>67)</sup>	49 300	20
310025	Motor 180 hk/132 kW, Euro 6d Final, f35 light, 9G-automatgir <sup>67) 68)</sup>	95 815	55
310026	Motor 180 hk/132 kW, Euro 6d Final, f40 heavy (tillatt GG 4.250 kg), man. girkasse <sup>20) 67)</sup>	75 980	66
310027	Motor 180 hk/132 kW, Euro 6d Final, f40 heavy (tillatt GG 4.250 kg), - 9G-automatgir <sup>10) 67)</sup>	119 315	61
330325	16 tommers stål felger Fiat i stedet 15 tommers for f35 light chassis	4 000	29
330330	16 tommers aluminium felger Fiat for f35 light chassis i forbindelse med man. girkasse	12 000	22,5
330340	16" aluminium felger Fiat for f40 heavy chassis/f35 i forbindelse med 9-girs automatkasse	9 800	-8
311810	Forsterket fjæring på foraksel for optimal kjørekomfort <sup>57)</sup>	6 800	3
311815	AL-KO "ACS" High Performance-fjærbein foraksel <sup>57)</sup>	16 300	-
310467	Vektøkning fra 4 250 kg til 4 500 kg for Fiat Ducato f40 heavy	3 800	-
310630	Ratt og gir kule i skinn	3 400	-
310632	Multifunksjonsratt (fjernkontroll med knapper på rattet)	3 400	-
331615	Fiat full-LED-hovedlys <sup>44)</sup>	14 800	-
331614	Tåkelys med svinglys	2 800	2
310675	LED-kjørellys i stedet for standard kjørellys <sup>44)</sup>	4 900	-

Tilleggsvekten av tilleggsutstyr (alle utstyrsdeler som ikke er med i standardomfanget) øker kjøretøyets faktiske vekt (= vekt i kjøreklar stand pluss det valgte tilleggsutstyret) og reduserer nyttelasten. Den angitte verdien viser tilleggsvekten i forhold til standardutstyret for den respektive planløsningen. Totalvekten av det valgte tilleggsutstyret (utstyrspakker, tilleggsutstyr og tilvalg) må ikke overskride den maksimale vekten for tilleggsutstyr fastlagt av produsenten.

## 6. VIRKNING AV TOLERANSER FOR VEKT PÅ NYTTELASTEN I KJØREKLAR STAND

Også uavhengig av den minste nyttelasten bør du være oppmerksom på at uunngåelige produksjonsbetingede vektvariasjoner i kjøreklar stand resulterer speilvendt i de gjenværende mulige lastekapasiteter:

Hvis du bestiller vårt eksempelkjøretøy (j.f. under siffer 5.) f.eks. med et tilleggsutstyr med en totalvekt på 150 kg, resulterer det på grunnlag av standardverdien for vekten i kjøreklar stand kalkulatorisk i en nyttelast på 225 kg. Den faktiske mulige lastekapasitet som er tilgjengelig, kan på grunn av toleransene avvike fra denne verdien og ligge høyere eller lavere. Dersom vekten av kjøretøyet ditt i kjøreklar stand angitt som tillatt i salgsdokumentene med 1%, reduseres den mulige lastekapasiteten fra 225 kg til 196 kg:

3 500 kg	Teknisk tillatt totalvekt
- 2 929 kg	Kjøretøyets faktiske vekt i kjøreklar stand (+ 1% i forhold til de angitte 2 900 kg i salgsdokumentene)
- 3*75 kg	Vekt av passasjerer
- 150 kg	Bestilt tilleggsutstyr for det bestemte konfigurerte kjøretøyet
= 196 kg	Faktisk mulig lastekapasitet

For å sikre at den beregnede nyttelasten faktisk er riktig, bør du ved valg og konfigureringen av kjøretøyet for sikkerhets skyld ta med i beregningen de mulige og tillatte toleransene for vekten i kjøreklar stand. Vi anbefaler derfor sterkt å veie den lastede bobilen før hver reise på en ikke automatisk vekt og ved å ta hensyn til passasjerenes aktuelle vekt, for å bestemme om den teknisk tillatte totalvekten og den teknisk tillatte totalvekten på akselen er overholdt.

Du finner mer informasjon på nettet!



www.carthago.com

## Den kravstore tusenkunstneren

Lettvektmodeller med kort kjøretøylengde for kravene i 3,5-t og Comfort-modeller med totalvekt inntil 4,25 t.

### Lettvektsklassen



- Ausgewählte Modelle auch mit 3.500 kg zulässiger Gesamtmasse erhältlich
- Ytterligere vektreduksjon på opptil 39,5 kg med den valgfrie pakken for 3,5-t for vektreduksjon

### Dobbeltgulv med stort, oppvarmet oppbevaringsrom:



- Nyttbar høyde opptil 55,5 cm
- Tilgang utenfra via flere store luker. Komfortabel tilgang innenfra via setebenkdeksel i L-sittegruppe samt via en stor luke i bodelsgulvet
- Stort, sentralt gjennomgående lasterom (innvendig høyde 22 cm) med dypt nedsenket lasterom i dobbeltgulvet (nyttbar høyde 46 cm), enkel inn- og utlasting, også gjennom XL-bodelsdøren via stor oppstillbar oppbevaringsluke
- Hele dobbeltgulvet er oppvarmet med klimalagringsfunksjon

### Standard AL-KO lav ramme Carthago spesial:



- Tillatt totalvekt 3,5 t til 4,5 t



### Carthago karosserikonstruksjon fra Liner premiumklassen:



- Meget stabil karosserisammenføyning ved hjelp av bærebjelke (tak-vegg / gulv-vegg)
- Bodel fullstendig uten treverk, med isolerende kjerne av vannavvisende RTM-hardskum
- Innvendige vegger og tak av aluminium
- Innvendige vegger er trukket med mikrofiberstoff

### Standardkjøretøy

- Kjørelens integrert i hovedlys
- Airbag fører/passasjer<sup>11)</sup>
- Skvettlapper på bakakselen
- Reparasjonssett Fix & Go

### Fiat Ducato med AL-KO-lav ramme Carthago spesial light

- Motor: Diesel 2,2 l Multijet 3 med AdBlue (19 l), 140 hk (103 kW), 4 sylindre, 350 Nm, Euro 6d Final, 6-trinns girkasse, forhjulsdrift
- Start-stopp-system
- Drivstofftank 90 l
- Sidevindsassistent, cruise control, ABS, ESP, ASR, elektronisk startsperr, Hillholder, Hill Descent Control, Traction Plus, stabilitetskontroll for tilhenger, kollisjonsbremsesystem<sup>65)</sup>
- Klimaanlegg, manuelt
- Koppholder

### Mercedes-Benz Sprinter med AL-KO lav ramme Carthago spesial light

- Motor: Diesel 2,0 l med AdBlue (22 l), 143 hk (110 kW), 4 sylindret, 330 Nm, Euro VI, 6-trinns girkasse, forhjulsdrift
- 16" stålfelger
- Drivstofftank 65 l
- Nøkkelløs start, inkl start/stopp-knapp
- Sidevindsassistent, bakkestarthjelp, ABS, ASR, EBV, ESP
- Feltholder-/advarselsassistent med akustisk varselsignal
- Koppholder på fører- og passasjerside, hanskerom på passasjerside
- Lukedeksel for oppbevaringsplass
- Automatisk styring av kjørelens
- Mercedes-Benz nødvarsling system, bistand ved driftsstans
- EFB-batteri 12 V / 92 Ah
- Forberedelse (kabelsett) for sentrallås bodelsdør
- Elektrisk tilleggsoppvarming, varmluft i førerhus

### Karosserikonstruksjon i Liner-Premiumklassen

- 10 års tetthetsgaranti
- Karosseri uten treverk, med glassfiberarmert plastbelegg på tak og bunn
- Sammenføyning av tak og vegger via takavrunding og bærebjelke
- Takskinnesystem med avløp for regnvann på sidene
- Side- og bakvegger med aluminium utvendig og innvendig
- Isolasjonskjerne av RTM-hardskum i tak, gulv og sidevegger
- Sammenføyning mellom bunn og vegger med fullflatelimte bærebjelker av aluminium med ekstra kuldestopp
- Total tykkelse vegger og tak 38 mm
- Utvendige luker i originalt sideveggmateriale "Carthago Isoplus"
- Luketetning innvendig og utvendig, utvendig tetning i sprutsikker utførelse
- Utvendige luker og bodelsdør med innfelte hengsler
- Sideskjørt segmentert av aluminiumsprofil
- 4-delt hekkramme med separat støtfanger (modell 145 RB LE: Moderne dynamisk design bak)
- Carthago-baklys med Carthago C-Branding i LED
- Rammevinduer Seitz S4, dobbelramme med isolerglass uten kuldebro, insektnett-rullegardin og formørkningsplissé
- LED-utelys over inngangsdøren med avrenningskant
- Elektrisk manøvrerbar inngangstrapp til bodelsdør med varselsignal

### Førerhus

- Støtfanger og karosserideler på siden lakkert i bilens farge
- Kjølergrilldesign med kromelementer (Mercedes-Benz)
- Kjølergrill med Carthago-logo (Fiat)
- T-hette i GFK
- Førerhusdører med sentrallås og elektrisk betjenbare hevevinduer på fører- og passasjerside
- Aguti-komfortseter for fører og passasjer i innredningsstoff, svingbare polstrede armlener (Mercedes-Benz)
- Komfortseter for fører og passasjer i innredningsstoff, svingbare polstrede armlener (Fiat Ducato)
- Utvendig speil med elektrisk innstilling og oppvarming
- Skap under tak hele veien rundt i førerhuset
- Skilleforheng til bodelen

## Dobbeltgulv

- Nyttbar høyde opptil inntil 55,5 cm
- Oppvarmet og belyst gjennomgående lasterom
- Tilgang utenfra via flere store luker.
- Tilgang innenfra via L-sittegruppen med patentbeslag og setebenen som kan vippes opp samt gjennom stor luke i gulvet i entreen og kjøkkenseksjonen
- Sentralt gjennomgående lasterom (innvendig høyde 22 cm) med nedsenket oppbevaringsrom (nyttbar høyde 46 cm)

## Stor scooter garasje

- Scooter garasje kan belastes med inntil 350 kg
- Stor garasjedør på passasjersiden samt en dør på førersiden
- Garasjegulv med GFK på over- og underside, antisklibelegg
- Frostsikkert, isolert og oppvarmet hele veien rundt
- Fastsurringssystem over bærebjelke av aluminium, inkl åtte festekroker

## Interiør

- Møbelkonsept epic: Møbeldekor briljantask med fronter på skap under tak i høyglans-elfenben
- Utstvarsvariant/innredningsstil casablanca: Møbeldekor kirsebærtre med overskap-fronter i høyglans elfenbein (tilvalg, modell 145 RB LE standard)

## Bodel

- Innside av tak og vegger er trukket med mikrofiber-klimaveggbelegg
- L-sittegruppe med setebenk
- Bodelsvindu over sidebenken på passasjerside (modell 148 LE H)
- Veggbekledning bak sidesetet i skinn-utseende
- 360°-bodelsbord som kan dreies med fotpedal og forskyves i to retninger
- Uttrekkbart skoskap med oppbevaringssystem i setebenkens sokkel, med LED-dekorlys
- Setestoff med flerlags skumkjerne og ryggstøttefunksjon
- Dobbel sammenføringsteknikk "Durafix": Møbler blir både skrudd og tappet
- Lukelutting med myk demping
- Gardinsystem med dekorgardin som kan tas av

## Kjøkken

- Kjøkkenbenk som visuell romdeling og ekstra arbeidsflate (ikke modell 143 143 LE)
- Kjøkkenbenk i ripefast skiferdekor
- Kjøkkenbenk belyst fra undersiden med LED-lyslister
- Kjøkkenseksjon med bestikkskuff
- Separat avfallsbeholder i adskilt hygieneområde
- Kjøkkenskuffer med rullelager "easy glide" med soft close-inntrekk
- 3-bluss kokeapparat "Profi-Gourmet" med delt glasslokk (ikke delt i modell 143 LE) med robust støpejernsrist og glassbunn
- Rund rustfri stålvaske innfelt i kjøkkenbenken, med multifunksjonelt deksel over oppvaskkum inkl. veggstativ for utvidet arbeidsflate.
- Vannarmatur i metallutførelse med praktisk grytehode
- Kjøkkenvegg i dekorglass creme
- Stort kjøleskap med tosidig døråpning (modell 143 LE, 145 RB LE: Slimtower) med separat fryseskap, automatisk energikildesøk 12 V / 230 V / gassdrift
- Takluke Mini Heki

## Bad og omkleddingsrom

### Omkleddingsrom og romdeling

- Omkleddingsrom med låsbar romskilledør eller separat skyvedør mot bodel (ikke modell 148 LE)
- Massiv skyvedør i tre foran soverommet (modell 148 LE og 149 LE)
- Uttrekkbar TV-vegg og romdeler foran soverom (modell 150 QB)
- Klesskap i full høyde med to klesstenger og en hylle (modell 148 LE)

## Kombinert bad med separat runddusj (modeller 143 LE, 148 LE, 148 LE H)

- Håndklestang over runddusjen
- Høydejusterbar hånddusj på kromstang
- Takluke Mini Heki
- Vaskeservant med underskap, toalettppapirholder og speilskap

## Baderom med separat dusjrom (modeller 145 RB LE, 149 LE, 150 QB)

- Plan inngang til dusjen "one level"
- Håndklestang over runddusjen
- Vannfast dusjmatte i bodelsgulvdesign (modell 149 LE)
- Dusjmatte i design bodelsgulv, uttakbar til dusjing (modell 145 RB LE, 150 QB)
- Høydejusterbar hånddusj på kromstang
- Takluke i dusjen
- Takluke Mini-Heki i baderommet
- Vaskeservant med underskap, toalettppapirholder og speilskap

## Soverom

### Faste senger i bakre del

- Todelt, oppvarmet og underluftet sengebunn
- 7-soners kaldskummadrass av høy kvalitet
- Takluke Mini Heki
- Justerbar hodegavl

### Langsgående enkeltsenger

- Komfortabel innstegstrapp som kan trekkes ut, med ekstra oppbevaringsplass, inkl. utvidelse av liggeflaten (tilvalg for modell 143 LE)
- Innstegstrapp som kan trekkes ut inkl. utvidet liggeflate (modell 143 LE)
- Stiv innstegstrapp, uttrekkbar innstegstrapp inkludert valgfri utvidelse av liggeflaten (modell 145 RB LE)
- Klesskap under sengene nedsenket i dobbelgtulvet (avhengig av modell), med hevefunksjon og delt madrass
- Skap under tak hele veien rundt

## Elektrisk system

### Vann

- Tanker for ferskvann og spillvann i det oppvarmede dobbelgtulvet, tilgang gjennom luke i bodelsgulv eller scooter garasje (avhengig av modell)
- Vannavløpssentral sentralt i dobbelgtulvet
- Trykkvannpumpesystem med lavt vedlikeholdsbehov

### Gass

- Utvendig rom for gassflasker med luke og separat håndtak (avhengig av modell)
- Modell 143 LE Rom for gassflasker i bakre del, tilgang gjennom separat dør
- Plass for 2 x 11 kg gassflasker
- Stengekran for gass i kjøkkenseksjonen

### Elektrisk system

- El-sentral i scooter garasje, inkl. batterilader, sikringer, automatisk jordfeilbryter, ladeautomatikk 16 A med automatisk utkobling ved underspenning
- Oppvarmet batterisentral med 1 x 80 Ah gel-batteri i dobbelgtulvet, tilgang gjennom lasterom i dobbelgtulv på førerside, med hovedbryter
- Digitalt betjeningspanel Truma CP+ for varmluftoppvarming bak teknikkdekslet over bodelsdør
- 230 V stikkontakt i entré, kjøkken, bad og scooter garasje
- 12 V stikkontakt i førerhus (Fiat)
- USB stikkontakt i førerhus (Fiat: 2 x, Mercedes-Benz: 1 x)

### Moderne lyskonsept

- Takbaldakin med ekstra LED lysspotter og indirekte LED-belysning
- LED-markeringslys i kjøkkenseksjon/setebenksokkel (modell 143 LE bare i setebenksokkel)
- Ambientebelysning styres uavhengig av arbeidslys

## Varmeteknikk

- Varmluftdyser i bodel, dobbelgtulv, scooter garasje og inngangstrapp
- Gulvvarmeeffekt ved oppvarmet dobbelgtulv med klimalagring



**!** Vi anbefaler at du tar kontakt med forhandleren din for informasjon om prisen som gjelder på tidspunktet for kontraktinngåelse! <sup>105)</sup>

**⚖** Vennligst les oppmerksomt gjennom de rettslige henvisningene til vektrelaterede angivelser på sidene 3-6!

**QR** Alternativt kan du skanne QR-koden og likeledes få alle viktige henvisninger rundt temaet vekt!

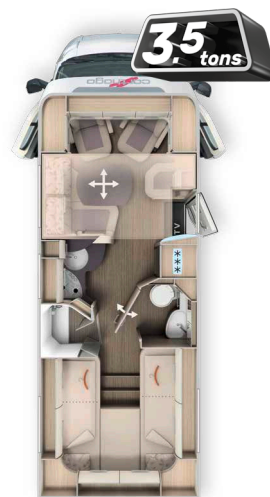

	T 143 LE		T 145 RB LE	
Standardkjøretøy	Fiat Ducato	Mercedes-Benz Sprinter	Fiat Ducato	Mercedes-Benz Sprinter
Standard chassis	AL-KO-lav ramme 35 light	AL-KO-lav ramme 415 CDI	AL-KO-lav ramme 35 light	AL-KO-lav ramme 415 CDI
Standard motor	Diesel 2,2 l (140 hk / 103 kW)	Diesel 2,0 l (150 HK/110 kW)	Diesel 2,2 l (140 hk / 103 kW)	Diesel 2,0 l (150 HK/110 kW)
Lengde/bredde/høyde (mm) <sup>1) 2) 3)</sup>	6900 / 2270 / 2920	7060 / 2270 / 2950	6990 / 2270 / 2920	7160 / 2270 / 2950
Hjulavstand (mm)	3800	3900	3800	3900
Høyde dobbeltgolv / oppbevaringsrom (mm)	220 / 460		220 / 460	
Ståhøyde i bodel (mm)	1980		1980	
Hekkgarasje innvendig høyde (mm)	1200		1200	
Dørbredde/-høyde hekkgarasje passasjerside (mm)	1050 x 1140		1050 x 1140	
Dørbredde/-høyde hekkgarasje førerside (mm)	850 x 1140		1050 x 1140	
Tekn. tillatt totalvekt (kg) <sup>9)</sup>	3500 / 4500 <sup>1</sup>		3500 / 4500 <sup>1</sup>	
Vekt i kjøreklar stand (kg) <sup>6)</sup>	2985 (2836-3134)	3035 (2883-3187)	2985 (2836-3134)	3035 (2883-3187)
Max. vekt bestemt av produsenten for tilleggsutstyr som standard (kg) <sup>7)</sup>	154	125	153	124
Tilhengervekt maks. (kg) <sup>10)</sup>	2000		2000	
Maks. antall sitteplasser under kjøring, med 3-punkts belte standard <sup>5)</sup>	4		4	
Soveplasser (standard / tilvalg)	2 / 3		2 / 4	
Mål bakre seng (mm)	2000 / 1900 x 850		1900 / 2000 x 850	
Mål tilvalg sentral senkeseng (mm)	-		1890 / 1700 x 1030	
Mål sittegruppe ombygd til seng (mm) <sup>***</sup>	2030 x 1105 / 650		2030 x 1105 / 650	
Kjøleskap volum / derav fryseskap (l)	133 / 12		133 / 12	
Varmesystem	Truma Combi 6E		Truma Combi 6E	
Ferskvannstankvolum (l) <sup>52)</sup>	150		150	
Ferskvannstank volum ved kjørefylling (l)	20		20	
Spillvannstankvolum (l)	140		140	
Batterikapasitet (Ah)	80		80	
Stikkontakter 230 V / 12 V / USB	4 / 1 / 2	4 / 0 / 1	4 / 1 / 2	4 / 0 / 1
Artikkel nr.	111120	111520	111130	111530

<sup>1</sup> Fiat: Tilvalg chassisvariant f40 heavy inkl. vektøkning | Mercedes-Benz: Tilvalg vektøkning  
<sup>\*\*\*</sup> i forbindelse med tilleggsutstyr

<sup>2)</sup> Kjøretøyets totalbredde tilsvarer målet fra yttervegg til yttervegg (hjulbasser på siden ca.: + 70 mm)



Vi anbefaler at du tar kontakt med forhandleren din for informasjon om prisen som gjelder på tidspunktet for kontraktinngåelse! <sup>105)</sup>



Vennligst les oppmerksomt gjennom de rettslige henvisningene til vektrelaterte angivelser på sidene 3-6!



Alternativt kan du skanne QR-koden og likeledes få alle viktige henvisninger rundt temaet vekt!

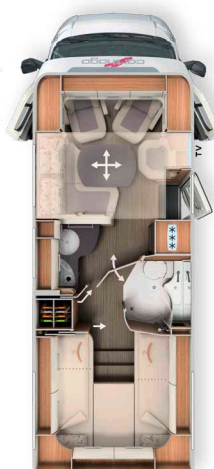

Med lengre setebank

T 148 LE

T 148 LE H

	Fiat Ducato	Fiat Ducato	Mercedes-Benz Sprinter
Standardkjøretøy	Fiat Ducato	Fiat Ducato	Mercedes-Benz Sprinter
Standard chassis	AL-KO lav ramme 35 light	AL-KO lav ramme 35 light	AL-KO lav ramme 415 CDI
Standard motor	Diesel 2,2 l (140 hk / 103 kW)	Diesel 2,2 l (140 hk / 103 kW)	Diesel 2,0 l (150 HK/110 kW)
Lengde/bredde/høyde (mm) <sup>1) 2) 3)</sup>	7340 / 2270 / 2920	7460 / 2270 / 2920	7620 / 2270 / 2950
Hjulavstand (mm)	4143	4143	4243
Høyde dobbeltgolv / oppbevaringsrom (mm)	220 / 460	220 / 460	220 / 460
Ståhøyde i bodel (mm)	1980 / 1840**	1980 / 1840**	1980 / 1840**
Hekkgarasje innvendig høyde (mm)	1200	1200	1200
Dørbredde/-høyde hekkgarasje passasjerside (mm)	1050 x 1140	1050 x 1140	1050 x 1140
Dørbredde/-høyde hekkgarasje førerside (mm)	1050 x 1140	1050 x 1140	1050 x 1140
Tekn. tillatt totalvekt (kg) <sup>9)</sup>	3500/4500 <sup>1</sup>	3500/4500 <sup>1</sup>	3500/4500 <sup>1</sup>
Vekt i kjøreklar stand (kg) <sup>6)</sup>	3095 (2940-3250)	3085 (2931-3239)	3155 (2997-3313)
Max. vekt bestemt av produsenten for tilleggsutstyr som standard (kg) <sup>7)</sup>	124	132	84
Tilhengervekt maks. (kg) <sup>10)</sup>	2000	2000	2000
Maks. antall sitteplasser under kjøring, med 3-punkts belte (standard / tilvalg) <sup>5)</sup>	3 / 4***	3 / 4***	3 / 4***
Soveplasser (standard / tilvalg)	2 / 4	2 / 5	2 / 5
Mål bakre seng (mm)	2000 / 1900 x 850	2000 / 1900 x 850	2000 / 1900 x 850
Mål tilvalg sentral senkeseng (mm)	1890 / 1700 x 1100	1890 x 1100	1890 x 1100
Mål sittegruppe ombygd til seng (mm)***	1920 x 1125 / 650	2030 x 1125 / 670	2030 x 1125 / 670
Kjøleskap volum / derav fryseskap (l)	153 / 29	153 / 29	153 / 29
Varmesystem	Truma Combi 6E	Truma Combi 6E	Truma Combi 6E
Ferskvannstankvolum (l) <sup>52)</sup>	150	150	150
Ferskvannstank volum ved kjørefylling (l)	20	20	20
Spillvannstankvolum (l)	140	140	140
Batterikapasitet (Ah)	80	80	80
Stikkontakter 230 V / 12 V / USB	4 / 1 / 2	4 / 1 / 2	4 / 0 / 1
Artikkel nr.	111150	111160	111560

<sup>1</sup> Fiat: Tilvalg chassisvariant f40 heavy inkl. vektøkning | Mercedes-Benz: Tilvalg vektøkning

\*\* Ståhøyde under sentral senkeseng

\*\*\* i forbindelse med tilleggsutstyr

<sup>2)</sup> Kjøretøyets totalbredde tilsvarer målet fra yttervegg til yttervegg (hjulasser på siden ca.: + 70 mm)



Vi anbefaler at du tar kontakt med forhandleren din for informasjon om prisen som gjelder på tidspunktet for kontraktinngåelse! <sup>105)</sup>



Vennligst les oppmerksomt gjennom de rettslige henvisningene til vektrelaterte angivelser på sidene 3-6!



Alternativt kan du skanne QR-koden og likeledes få alle viktige henvisninger rundt temaet vekt!

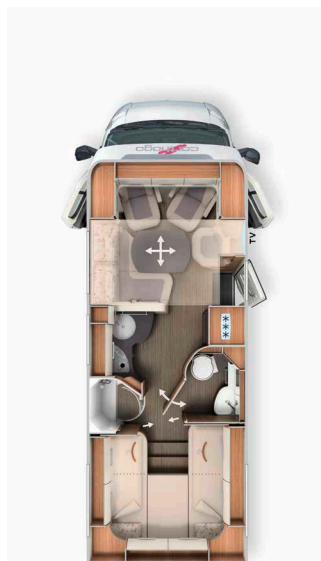

Standardkjøretøy	T 149 LE		T 150 QB	
	Fiat Ducato	Mercedes-Benz Sprinter	Fiat Ducato	Mercedes-Benz Sprinter
Standard chassis	AL-KO lav ramme 35 light	AL-KO lav ramme 415 CDI	AL-KO lav ramme 35 light	AL-KO lav ramme 415 CDI
Standard motor	Diesel 2,2 l (140 hk / 103 kW)	Diesel 2,0 l (150 HK/110 kW)	Diesel 2,2 l (140 hk / 103 kW)	Diesel 2,0 l (150 HK/110 kW)
Lengde/bredde/høyde (mm) <sup>1) 2) 3)</sup>	7470 / 2270 / 2920	7630 / 2270 / 2950	7430 / 2270 / 2920	7590 / 2270 / 2950
Hjulavstand (mm)	4143	4243	4143	4243
Høyde dobbeltgolv / oppbevaringsrom (mm)	220 / 460		220 / 460	
Ståhøyde i bodel (mm)	1980 / 1840**		1980 / 1840**	
Hekkgarasje innvendig høyde (mm)	1200		1120 / 1240*	
Dørbredde/høyde hekkgarasje passasjerside (mm)	1050 x 1140		1050 x 1100	
Dørbredde/-høyde hekkgarasje førerside (mm)	1050 x 1140		1050 x 1140	
Tekn. tillatt totalvekt (kg) <sup>9)</sup>	3500 / 4500 <sup>1</sup>		3500 / 4500 <sup>1</sup>	
Vekt i kjøpreklar stand (kg) <sup>6)</sup>	3115 (2959-3271)	3155 (2997-3313)	3095 (2940-3250)	3145 (2988-3302)
Max. vekt bestemt av produsenten for tilleggsutstyr som standard (kg) <sup>7)</sup>	101	84	123	94
Tilhengervekt maks. (kg) <sup>10)</sup>	2000	2000	2000	
Maks. antall sitteplasser under kjøring, med 3-punkts belte (standard / tilvalg) <sup>5)</sup>	3 / 4***		3 / 4***	
Soveplasser (standard / tilvalg)	2 / 4		2 / 4	
Mål bakre seng (mm)	2000 / 1900 x 850		1950 x 1450	
Mål tilvalg sentral senkeseng (mm)	1890 / 1700 x 1100		1890 / 1700 x 1100	
Mål sittegruppe ombygd til seng (mm)***	1920 x 1125 / 650		1920 x 1125 / 650	
Kjøleskap volum / derav fryseskap (l)	153 / 29		153 / 29	
Varmesystem	Truma Combi 6E		Truma Combi 6E	
Ferskvannstankvolum (l) <sup>52)</sup>	150		150	
Ferskvannstank volum ved kjørefylling (l)	20		20	
Spillvannstankvolum (l)	140		140	
Batterikapasitet (Ah)	80		80	
Stikkontakter 230 V / 12 V / USB	4 / 1 / 2	4 / 0 / 1	4 / 1 / 2	4 / 0 / 1
Artikkel nr.	111172	111572	111182	111582

<sup>1</sup> Fiat: Tilvalg chassisvariant f40 heavy inkl. vektøkning | Mercedes-Benz: Tilvalg vektøkning

\* tilvalg el-sykel-/scootergarasje

\*\* Ståhøyde under sentral senkeseng

\*\*\* i forbindelse med tilleggsutstyr

<sup>2)</sup> Kjøretøyets totalbredde tilsvarer målet fra yttervegg til yttervegg (hjulasser på siden ca.: + 70 mm)

Art. nr.		216022	213022
Basis Plus-pakke	Vekt	Fiat	Mercedes-Benz
	kg	EUR	EUR
<b>Chassis-tilvalg</b>			
Hjulcapsler		-	85
Carthago hjulcapsler		85	-
Klimaautomatikk førerhus <sup>33)</sup>		570	-
Halvautomatisk klimaanlegg Tempmatic <sup>33)</sup>		-	3.050
Cruise control		<b>Standard</b>	550
Ladebooster <sup>47)</sup>		225	225
Foraksel med forhøyet bærelast		-	515
Drivstofftank 92 liter		-	485
Skintrukket ratt med multifunksjonsknapper (for manuell girkasse inkl. skintrukket girspak)		-	455
Kombiinstrument med fargeskjerm		-	570
Regnsensor		-	245
Elektrisk parkeringsbrems		-	600
Varmeisolerende glass i frontruten		-	360
Blending av førerhus: Plissé på front- og sidevinduer <sup>50)</sup>		780	780
Komfortseter i førerhus med justering av helningsvinkel og høyde (foran/bak)		255	-
Dashbord-utførelse: Ventilasjonsgitter i krom		610	610
Radioforberedelse med takantenne med DAB+, høyttalere (4x) <sup>54) 88)</sup>		475	475
Radio/Moniceiver Pioneer 6,8" inkl. DAB+ <sup>80)</sup>		685	685
<b>Bodelstilvalg</b>			
Takluke Midi-Heki med LED-spotter over L-sittegruppe		725	725
Stor dør til scootergarasjen på førerside		610	610
XL-bodelsdør "premium two 2.0" (B: 63 cm) med dobbeltlås, vindusrullegardin og insektrullegardin		560	560
SOG-toalettventilasjon, utlufting over tak		390	390
Spillvannslangesett for komfortabel tømning		130	130
USB-stikkontakt i skap under tak over bakre seng		120	120
Forberedelse for elektrisk takluke med lufting		255	255
Forberedelse for solcelleanlegg		255	255
Forberedelse SAT-anlegg		255	255
Forberedelse for ryggekamera (enkeltilinse)		255	255
Totalpris for de enkelte tilvalgene		7.240	13.245
<b>Pakkepris</b>	<b>45,5/69,5</b>	<b>Standard</b>	<b>Standard</b>
<b>Du sparer</b>		<b>7.240</b>	<b>13.245</b>
210330 <b>PRISTILLEGG</b> Mediacenter Pioneer 9" inkl. navigasjon, bobil-ruteforslag og DAB+ <sup>19)</sup>	-	960	-
210335 <b>PRISTILLEGG</b> MBUX 10,2" Multimedia inkl. navigasjon og DAB+ <sup>51)*</sup>	0,5	-	3.825
210336 <b>PRISTILLEGG</b> helautomatisk klimaanlegg THERMOTRONIC <sup>33)</sup>	-	-	665

\* MBUX 10,2"-multimedia er obligatorisk for Mercedes-Benz-modeller fra januar 2024

Art. nr.		216500	216501
Pakke 3,5 t for vektreduksjon (kun med f35/m35) <sup>90)</sup>	Vekt	Fiat	Mercedes-Benz
	kg	EUR	EUR
Drivstofftank 60 l (i stedet for standard 90 l drivstofftank)		✓	-
Drivstofftank 65 l (i stedet for 92 l drivstofftank fra Basis-Plus-pakken)		-	✓
Litium-ionbatteri på 90 Ah inkludert batterivakt i stedet for 80 Ah gelbatteri <sup>106)</sup>		✓	✓
SOG-toalettventilasjon, utlufting over tak bortfaller		✓	✓
Spillvann slangesett for komfortabel tømning bortfaller		✓	✓
Klargjøring for solcelleanlegg bortfaller		✓	✓
<b>Pakkepris</b>	<b>-39,5</b>	<b>1.570</b>	<b>1.570</b>

**Art. nr.** 216009

<b>Infotainmentpakke Fiat*</b>	<b>Vekt</b>	
	<b>kg</b>	<b>EUR</b>
Digitalt kombiinstrument med fargeskjerm i dashbord <sup>104)</sup>		✓
Ratt og girkule i skinn inkl. multifunksjonsknapper		✓
Multimediasystem Fiat 10,1" inkl. navigasjon, bobil-ruteforslag og DAB+ <sup>51)</sup>		✓
<b>Pakkepris</b>	<b>2</b>	<b>2.935</b>

\* Multimediasystemet Fiat 10,1" erstatter radio/Moniceiver Pioneer 6,8", og det er det tatt hensyn til i prisen. Infotainment-pakke Fiat er ikke mulig sammen med Mediasenter Pioneer 9"

**Art. nr.** 212311

<b>Førerassistentpakke Fiat (kamerabasert)<sup>50)</sup></b>	<b>Vekt</b>	
	<b>kg</b>	<b>EUR</b>
Syklistregistrering		✓
Filholderassistent		✓
Regn- og lyssensor		✓
Trafikkskiltgjenkjenning		✓
Fjernlysassistent		✓
Dekktrykksensorer		✓
<b>Pakkepris</b>	<b>2</b>	<b>1.640</b>

**Art. nr.** 212317

<b>Førerassistentpakke Mercedes-Benz *<sup>50)</sup></b>	<b>Vekt</b>	
	<b>kg</b>	<b>EUR</b>
Aktiv avstandsassistent DISTRONIC		✓
Aktiv bremseassistent		✓
Aktiv oppmerksomhetsassistent		✓
Aktiv feltholder-/advarselsassistent		✓
Fjernlysassistent		✓
Trafikkskiltgjenkjenning		✓
Kontrollsystem for dekktrykk		✓
<b>Pakkepris</b>	<b>2</b>	<b>2.965</b>

\* Bare i forbindelse med Multimedia MBUX eller 10,2" og automatgir 9G-Tronic

**Art. nr.** 210730

<b>Kjøkken-/kaffepakke<sup>103)</sup>*</b>	<b>Vekt</b>	
	<b>kg</b>	<b>EUR</b>
Inverter 12 V til 230 V, 1 800 watt, nettprioritetskobling*		2.050
Kaffekapselmaskin med tilkoblingssett inkl. uttrekksystem		340
Totalpris for de enkelte tilvalgene		2.390
<b>Pakkepris</b>	<b>12</b>	<b>2.030</b>
<b>Du sparer</b>		<b>360</b>

\* Bare i forbindelse med to bodelsbatterier (gel) eller Li-Ion

Art. nr.		212029	212031
<b>Mediapakke</b>	<b>Vekt</b>	<b>24":</b> ikke modell 148 LE H	<b>32":</b> kun modeller 145 RB LE, 148 LE H
	<b>kg</b>	<b>EUR</b>	<b>EUR</b>
Ryggekamera med enkeltlinse <sup>100)</sup>		1.210	1.210
TV-uttrekk i sidebenk, TV-skap L-sittegruppe (143 LE), TV veggfeste (145 RB LE) <sup>36)</sup>		750	750
Smart-LED-TV 24" <sup>39)</sup>		1.535	-
Smart-LED-TV 32"		-	2.080
Totalpris for de enkelte tilvalgene		3.495	4.040
<b>Pakkepris</b>	<b>21</b>	<b>2.410</b>	<b>2.935</b>
<b>Du sparer</b>		<b>1.085</b>	<b>1.105</b>
210260 <b>PRISTILLEGG</b> 143 LE: Design-TV-skap inkl. Smart-LED-TV 32" i stedet for 24" <sup>39)</sup>	5	885	-
210305 <b>PRISTILLEGG</b> ryggekamera med dobbeltlinse og deksel i stedet for enkeltlinse <sup>100)</sup>	1	725	725
210211 <b>PRISTILLEGG</b> SAT-anlegg Teleco Flatsat Classic 85 med CI-port <sup>12) 23)</sup>	28	3.120	3.120

Art. nr.			810633
<b>Bokomfortpakke</b> (kun modell 145 RB LE)	<b>Vekt</b>		
	<b>kg</b>		<b>EUR</b>
Lettvekt-innstegstrapp som kan trekkes ut, inkludert utvidelse av liggeflaten			✓
Multifunksjonelt deksel over oppvaskkum for ytterligere veggopptak til utvidet kjøkkenbenk			✓
Ytterligere speilelement i baderommet			✓
Hylle-innleggsgulv under de langsgående enkeltsengene			✓
<b>Pakkepris</b>	<b>12</b>	<b>725</b>	

Art. nr.		210580	210584
<b>TV-pakke soverom</b>	<b>Vekt</b>	<b>Modeller:</b> 143 LE, 148 LE, 148 LE H, 149 LE	<b>Modell:</b> 150 QB
	<b>kg</b>	<b>EUR</b>	<b>EUR</b>
TV-skap med TV-uttrekksystem i soverom <sup>36)</sup>		970	-
Smart-LED-TV 24" soverom <sup>23) 39)</sup>		1.535	-
Forberedelse for TV inkl. kabelsett i baldakin og deksel		-	305
Smart-LED-TV 24" soverom, inkl. TV-holder, kontaktbryter <sup>23) 39) 86)</sup>		-	2.050
Totalpris for de enkelte tilvalgene		2.505	2.355
<b>Pakkepris</b>	<b>18/13</b>	<b>1.725</b>	<b>1.630</b>
<b>Du sparer</b>		<b>780</b>	<b>725</b>
210212 <b>PRISTILLEGG</b> SAT-anlegg Teleco Flatsat Easy Skew Smart 90/Twin LNB for ekstra TV <sup>12) 23)</sup>	30	3.310	3.310

Artikkel nr.		€ inkl. 25 % mva.	kg	T 143 LE	T 145 RB LE	T 148 LE	T 148 LE H	T 149 LE	T 150 QB
<b>Chassis Fiat Ducato</b>									
310021	Motor 140 hk/103 kW, Euro 6d Final, f35 light, 9G-automatgir <sup>67) 68)</sup>	4.195	55	○	○	○	○	○	○
310022	Motor 140 hk/103 kW, Euro 6d Final, f40 heavy (tillatt GG 4.250 kg), man. girkasse <sup>10) 67)</sup>	2.260	46	○	○	○	○	○	○
310023	Motor 140 hk/103 kW, Euro 6d Final, f40 heavy (tillatt GG 4.250 kg), - 9G-automatgir <sup>10) 67)</sup>	6.450	61	○	○	○	○	○	○
310024	Motor 180 hk/132 kW, Euro 6d Final, f35 light, man. girkasse <sup>67)</sup>	4.740	20	○	○	○	○	○	○
310025	Motor 180 hk/132 kW, Euro 6d Final, f35 light, 9G-automatgir <sup>67) 68)</sup>	8.930	55	○	○	○	○	○	○
310026	Motor 180 hk/132 kW, Euro 6d Final, f40 heavy (tillatt GG 4.250 kg), man. girkasse <sup>10) 67)</sup>	7.000	66	○	○	○	○	○	○
310027	Motor 180 hk/132 kW, Euro 6d Final, f40 heavy (tillatt GG 4.250 kg), - 9G-automatgir <sup>10) 67)</sup>	11.190	61	○	○	○	○	○	○
330325	16 tommer stålfelger Fiat i stedet 15 tommer for f35 light chassis	380	29	○	○	○	○	○	○
330330	16 tommer aluminiumfelger Fiat for f35 light chassis i forbindelse med man. girkasse	1.145	22,5	○	○	○	○	○	○
330340	16" aluminiumfelger Fiat for f40 heavy chassis/f35 i forbindelse med 9-girs automatkasse	935	-8	○	○	○	○	○	○
310610	Drivstofftank 60 l istedenfor 90 l (bare i forbindelse med f35 light)	65	-24	○	○	-	-	-	-
311810	Forsterket fjæring på foraksel for optimal kjørekomfort <sup>57)</sup>	655	3	○	○	○	○	○	○
311815	AL-KO "ACS" High Performance-fjærbein foraksel <sup>57)</sup>	1.570	-	○	○	○	○	○	○
310467	Vektøkning fra 4 250 kg til 4 500 kg for Fiat Ducato f40 heavy	360	-	○	○	○	○	○	○
310630	Ratt og giraksel i skinn	330	-	●	●	●	●	●	●
310632	Multifunksjonsratt (fjernkontroll med knapper på rattet)	330	-	●	●	●	●	●	●
331615	Fiat full-LED-hovedlys <sup>44)</sup>	1.420	-	○	○	○	○	○	○
331614	Tåkelys med svinglys	265	2	○	○	○	○	○	○
310675	LED-kjørellys i stedet for standard kjørellys <sup>44)</sup>	465	-	○	○	○	○	○	○
<b>Chassis Mercedes-Benz Sprinter</b>									
310147	Motorvariant 170 hk/125 kW, Euro VI E (bare sammen med automatgir) <sup>99)</sup>	3.005	-	○	○	-	○	○	○
310402	Automatgir 9G-TRONIC inkl. hold-funksjon	3.670	30	○	○	-	○	○	○
330351	16" aluminiumfelger (svarte) med helårsdekk <sup>32)</sup>	1.580	2	○	○	-	○	○	○
310465	Vektøkning 3 500 kg til 4 200 kg	360	-	○	○	-	○	○	○
310466	Vektøkning 3 500 kg til 4 500 kg	610	-	○	○	-	○	○	○
331612	LED-High-Performance-lyskastere	2.680	2	○	○	-	○	○	○
331613	Tåkelys med svinglys	425	1	○	○	-	○	○	○
<b>Flere tilvalg for chassis Fiat/ Mercedes-Benz</b>									
311400	Avtakbart tilhengerfeste	2.000	60	○	○	○	○	○	○
311430	Avtakbart tilhengerfeste i forbindelse med pedelec-/scootergarasje	2.410	50	-	-	-	-	-	○
311300	Justerbare støtteben bak for stabilisering ved parkering	465	10	○	○	○	○	○	○
<b>Påbygg utvendig</b>									
410122	Sentrallås for XL-bodelsdør "premium two 2.0"	370	-	○	○	○	○	○	○
410520	Markise i kassett av aluminium, grått stoff, lengde: 4,0 m*	1.840	39	○	○	○	○	○	○
410560	Markise i kassett av aluminium, grått stoff, lengde: 4,5 m*	1.965	42	-	-	○	○	○	○
410114	Patentert pedelec- og scootergarasje, lastehøyde inntil 124 cm <sup>42) 66)</sup>	530	15	-	-	-	-	-	○
410925	Innskyvnings- og transportsystem for to pedelec-sykler <sup>71)</sup>	770	28,5	-	-	-	-	-	○
410760T	Takvindu "skyview" med designhimling over førerhuset <sup>60)</sup>	1.450	15	○	○	○	○	○	○
410850	Elektrisk takluke med lufting over kjøkkenseksjonen <sup>22)</sup>	550	5	○	○	○	○	○	○

Artikkel nr.		€ inkl. 25 % mva.	kg	T 143 LE	T 145 RB LE	T 148 LE	T 148 LE H	T 149 LE	T 150 OB
<b>Elektrisk system</b>									
510020	Ekstra bodelsbatteri gel 80 Ah i eksisterende batterisentral	570	26	○	○	○	○	○	○
510053	150 Ah Li-Ion-batteri inkludert battericomputer og separat touchdisplay <sup>55)</sup>	2.535	-9	○	○	○	○	○	○
510081	Solcelleanlegg: 2 x 110 watt <sup>12)</sup>	2.095	13	○	○	○	○	○	○
510180	Inverter 12 V til 230 V, 1800 W med nettprioritetskobling <sup>103)</sup>	2.050	10	●	●	●	●	●	●
510255	Elektrisk kontaktpakke med ekstra stikkontakter (3 x 230 V, 2 x USB) <sup>45)</sup>	515	3	○	○	○	○	○	○
510201	Alarmanlegg Carthago Security <sup>35)</sup>	1.495	3	○	○	○	○	○	○
<b>Gass   vann   diverse</b>									
610020	Truma DuoControl CS <sup>73)</sup>	465	3	○	○	○	○	○	○
610021	Gassfilter for Truma DuoControl CS (anbefalt) <sup>95)</sup>	235	0,5	○	○	○	○	○	○
610045	Komfortsystem for uttrekk av gassflasker (bare sammen med Truma Duo Control CS)	685	6	○	-	-	-	-	-
610140	Utedusj varm/kald i scooterarasje på passasjerside	370	2,5	○	○	○	○	○	○
610480	Oppgradering av scooterarasjen med gulvmatte og lastenett	370	10	○	○	○	○	○	○
610500	Riflet aluminiumsgulv for scooterarasje <sup>66)</sup>	190	20	○	○	○	○	○	○
<b>Kjøkken   utstyr</b>									
550081	Tec-Tower kjøleskapkombinasjon 153 l med separat gassovn <sup>75)</sup>	925	20	-	-	○	-	○	○
550067	Gassovn med grillfunksjon i underskap <sup>37)</sup>	1.115	12	○	○	○	○	○	○
550287	Kaffekapselmaskin med tilkoblingssett inkl. uttrekkssystem	340	2	●	●	●	●	●	●
<b>Oppvarming   klima</b>									
650040	Truma Combi 6E (ekstra elvarmepatron 2x900 watt / 230 V) <sup>63)</sup>	<b>Standard</b>	1	○	○	○	○	○	○
650230	ALDE vannbåren varme, drives med strøm 230 V eller gass, med booster i førerhus <sup>63)</sup>	3.575	45	-	-	○	-	○	○
650240	ALDE varmeveksler (utnytter motorvarmen)	1.240	13	-	-	○	-	○	○
<b>Multimedia</b>									
710029	Mediasenter Pioneer 9" inkl. navigasjon, bobil-ruteforslag og DAB+ <sup>19)</sup>	1.640	-	○	○	○	○	○	○
710200	Ryggekamera med enkeltlinse <sup>97) 100)</sup>	1.210	6	●	●	●	●	●	●
710202	Digitalt ryggkamera med enkeltlinse (Mercedes-Benz)	1.210	6	●	●	-	●	●	●
710220	Ryggekamera med dobbeltlinse og deksel <sup>97) 100)</sup>	1.935	7	○	○	○	○	○	○
710502	TV veggfeste (501), TV-uttrekk i sidebenk (502, 503) eller TV-skap sittegruppe (506 LE) <sup>36)</sup>	750	5	●	●	●	●	●	●
710547	Smart-LED-TV 24" for TV-uttrekkssystem <sup>39)</sup>	1.535	10	●	-	●	-	●	●
710548	Smart-LED-TV 32" for TV-uttrekkssystem <sup>39)</sup>	2.080	10	-	●	-	●	-	-
910460	Ekstra TV-tilkobling i soverom <sup>36)</sup>	360	3,5	●	○	●	●	●	-
710481	TV-skap med spesielt TV-uttrekkssystem i soverom, inkludert tilkoblingssett <sup>36)</sup>	970	12	●	-	●	●	●	-
710477	Forberedelse for TV i soverom inkl. kabelsett og deksel <sup>36)</sup>	305	3	-	-	-	-	-	●
710470	Smart-LED-TV 24" for TV-skap i soverom <sup>25) 39) 87)</sup>	1.535	10	●	-	●	●	●	-
710478	Smart-LED-TV 24" soverom, inkl. TV-holder, kontaktbryter <sup>23) 39) 86)</sup>	2.050	10	-	-	-	-	-	●



Artikkel nr.		€ inkl. 25 % mva.	kg	T 143 LE	T 145 RB LE	T 148 LE	T 148 LE H	T 149 LE	T 150 CB
<b>SAT-anlegg</b>									
750041	SAT-anlegg Teleco Flatsat Classic 85 med CI-slot <sup>12) 23)</sup>	3.625	28	○	○	○	○	○	○
750046	SAT-anlegg Teleco Flatsat Easy Skew Smart 90 og Twin LNB 2 stk. TV <sup>12) 23)</sup>	4.005	30	○	○	○	○	○	○
<b>Interiør</b>									
810027	Møbelkonsept casablanca <sup>77)</sup>	725	-	○	×	○	○	○	○
810100	Teppe for bodel	390	6	○	○	○	○	○	○
810120	Teppe for førerhus	200	1	○	○	○	○	○	○
810460	Sentral elektrisk betjent senkeseng over sittegruppen, inkl. takvindu i takheten <sup>38) 60)</sup>	2.410	65	-	○*	○	○	○	○
810260	Bakre seng med Carawinx fjæringssystem erstatter sengebunn	600	4,5	○	○	○	○	○	○
810610	Massiv skyvedør i tre foran soverommet	435	13	-	○	×	-	×	-
810620	Komfortabel innstegstrapp som kan trekkes ut, inkl. utvidelse av liggeflaten	435	7	○	-	×	×	×	-
810580	Sittegruppe som kan bygges om til sovemulighet <sup>69)</sup>	620	10	○	○	○	○	○	○
810726	Vannfast dusjmatte i bodelsgulvdesign	245	3,5	○	×	○	○	×	×
<b>Bodeltekstiler</b>									
850304	London (25) – stoffkombinasjon	<b>Standard</b>	-	-	×	-	-	-	-
850600	Barcelona – Antara stoffkombinasjon	<b>Standard</b>	-	×	×	×	×	×	×
850610	Venezia – Antara-stoffkombinasjon	<b>Standard</b>	-	×	×	×	×	×	×
850620	Cambridge – Antara-stoffkombinasjon	<b>Standard</b>	-	×	×	×	×	×	×
850630	Rome – Antara-stoffkombinasjon	<b>Standard</b>	-	×	×	×	×	×	×
850314	Paris – stoffkombinasjon med dekorsøm	445	-	-	○	-	-	-	-
850700	Malaga – tekstilskinn-stoffkombinasjon	445	3	○	○	○	○	○	○
850640	Davos – tekstilskinn-stoffkombinasjon	445	3	○	○	○	○	○	○
850710	Delskinn elfenben – skinn-stoffkombinasjon	1.570	7	○	○	○	○	○	○
850720	Delskinn macchiato – skinn-stoffkombinasjon	1.570	7	○	○	○	○	○	○
850690	Skinn elfenben	3.870	10	○	○	○	○	○	○
850730	Skinn sand (ikke i forbindelse med møbelkonsept casablanca)	3.870	10	○	○	○	○	○	○
850740	Skinn macchiato	3.870	10	○	○	○	○	○	○
850501	Sovemiljø og dekorsett: Dekorputer, sengeteppe, lakensett <sup>26)</sup>	435	7	○	○	○	○	○	○

\*Den sentrale elektrisk betjente senkesengen over sittegruppen er tilgjengelig for c-tourer T 145 RB LE fra juli 2024

## Den elegante Carthago-premiumklassen:

Eleganse, komfort og høy kvalitet

### Ekklusivt utvendig design:



- Moderne GFK-busshekk
- Carthago-baklys med dynamiske LED-blinklys

### Komforttilpassede planløsninger:



- L-sittegruppe med firkantet bord
- Apotekerskap
- Separat omkleddingsrom

### Dobbeltgulv med stort, oppvarmet oppbevaringsrom:



- Nyttbar høyde opptil 70 cm
- Tilgang utenfra via flere store luker. Komfortabel tilgang innenfra via setet i L-sittegruppen, via sidesetet som kan slås opp og via stor luke i bodelsgulvet
- Stort gjennomgående lasterom (innvendig høyde 22 cm), med dypt nedsenket oppbevaringsrom (nyttbar høyde 46 cm), lett å laste via XL- bodelsdøren gjennom stor, oppstillbar oppbevaringsluke i bodelsgulvet
- Hele dobbeltgulvet er oppvarmet med klimalagringsfunksjon
- Utvidet oppbevaringskonsept i bodelen med skap under tak hele veien rundt i førerhus og soverom (Queen-sengmodeller: Skap under tak over sengen)

### Mer uavhengig enn de fleste:



- 170 l ferskvann, 140 l spillvann, 2 x 80 Ah batterier

### Carthagos karosserikonstruksjon i Liner-Premiumklassen:



- Meget stabil karosserisammenføyning ved hjelp av bærebjelker (tak-vegg/gulv-vegg)
- Bodel helt uten treverk, med vannavvisende RTM hardskum og isolasjonskjerne
- Innvendige vegger og tak av aluminium, gir lynvern
- Innside vegger er trukket med mikrofiber-stoff

## Standardkjøretøy

### Fiat Ducato med AL-KO lav ramme Carthago spesial

- Motor: Diesel 2,2 l Multijet 3 med AdBlue (19 l), 140 hk (103 kW), 4 sylindre, 350 Nm, Euro 6d Final, 6-trinns girkasse, forhjulsdrift
- Drivstofftank 90 l
- Start-stopp-system
- Sidevindsassistent, cruise control, ABS, ESP, ASR, elektronisk startspærre, Hillholder, Hill Descent Control, Traction Plus, stabilitetskontroll for tilhenger, kollisjonsbremsesystem <sup>65)</sup>
- Klimaanlegg, manuelt
- Airbag fører/passasjer <sup>11)</sup>
- Koppholder
- Kjørellys integrert i hovedlys
- Hjulcapsler med Carthago-emblem
- Skvettlapper på bakakselen
- Reparasjonssett Fix & Go
- 16" stålfelger

### Mercedes-Benz Sprinter med AL-KO lav ramme Carthago spesial light

- Motor: Diesel 2,0 l med AdBlue (22 l), 143 hk (110 kW), 4 sylindret, 330 Nm, Euro VI, 6-trinns girkasse, forhjulsdrift
- 16" stålfelger
- Drivstofftank 65 l
- Nøkkelløs start, inkl start/stopp-knapp
- Sidevindsassistent, bakkestarthjelp, ABS, ASR, EBV, ESP
- Feltholder-/advarselsassistent med akustisk varselssignal
- Koppholder på fører- og passasjerside, hanskerom på passasjerside
- Lukedeksel for avlastningsplate
- Automatisk styring av kjørellys
- Mercedes-Benz nødvarsling system, bistand ved driftsstans
- EFB-batteri 12 V / 92 Ah
- Forberedelse (kabelsett) for sentrallås bodelsdør
- Elektrisk tilleggsoppvarming, varmluft i førerhus

## Karosserikonstruksjon i Liner-Premiumklassen

- 10 års tetthetsgaranti
- Karosseri uten treverk, med glassfiberarmert plastbelegg på tak og bunn
- Sammenføyning av tak og vegger via takavrunding og bærebjelke
- Takskinnesystem med avløp for regnvann på sidene
- Side- og bakvegger med aluminium utvendig og innvendig
- Isolasjonskjerne av RTM-hardskum i tak, gulv og sidevegger
- Sammenføyning mellom bunn og vegger med fullflatelimte bærebjelker av aluminium med ekstra kuldestopp
- Total tykkelse vegger og tak 38 mm
- Karosseri med kontrollert vern mot lyn/Faraday-bur
- Utvendige luker i originalt sideveggmateriale "Carthago Isoplus"
- Luketetning innvendig og utvendig, utvendig tetning i sprutsikker utførelse
- Utvendige luker og bodelsdør med innfelte hengsler
- Sideskjørt segmentert av aluminiumsprofil
- GFK busshekk, dobbeltisolert, separat hekkstøtstang
- Carthago-baklys med dynamiske LED-blinklys
- Rammvinduer Seitz S4, dobbel ramme med isolerglass uten kuldebro, insektnett-rullegardin og formørkningsplissé
- LED-utelys over inngangsdøren med avrenningskant
- Elektrisk manøvrerbar inngangstrapp til bodelsdør med varselssignal

## Førerhus

- T-hette i GFK
- Førerhusdører med sentrallås og elektrisk betjenbare hevevinduer på fører- og passasjerside
- Aguti-komfortseter for fører og passasjer i innredningsstoff, svingbare, polstrede armlener
- Utvendig speil med elektrisk innstilling og oppvarming
- Skap under tak hele veien rundt i førerhuset
- Skilleforheng til bodelen

## Dobbeltgulv

- Nyttbar høyde opptil hele 70 cm
- Oppvarmet og belyst gjennomgående lasterom
- Tilgang utenfra via flere store luker.
- Tilgang innenfra via L-sittegruppen med patentbeslag og setebenen som kan vippes opp samt gjennom stor luke i gulvet i entreen og kjøkkenseksjonen
- Sentralt gjennomgående lasterom (innvendig høyde 22 cm) med nedsenket oppbevaringsrom (nyttbar høyde 46 cm)

## Stor scootergarasje

- Scootergarasje kan belastes med inntil 350 kg
- Store garasjedører på fører- og passasjersiden
- Garasjegulv med GFK på over- og underside, antisklibelegg
- Frostsikkert, isolert og oppvarmet hele veien rundt
- Fastsurringsystem over bærebjelke av aluminium, inkl åtte festekroker

## Interiør

- Møbelkonsept linea moderna: Møbeldekor gullakasje med fronter på skap under taket med bicolor-utseende i høvglans-elfenben

## Bodel

- Innside av tak og vegger er trukket med mikrofiber-klima veggbelegg
- L-sittegruppe med setebenk
- Veggbekledning bak sidesetet i skinn-utseende
- Panoramatakluke Heki III over sittegruppe med LED-lysspotter
- 360°-bodelsbord som kan dreies med fotpedal og forskyves i to retninger
- Uttrekkbart skoskap med oppbevaringssystem i setebenkens sokkel
- Setestoff med flerlags skumkjerner og ryggstøttefunksjon
- Dobbel sammenføringsteknikk "Durafix": Møbler blir både skrudd og tappet
- Lukelukking med myk demping
- Dekorgardin som kan tas av, rullegardinsystem som kan festes og forskyves vertikalt

## Kjøkken

- Komfortabelt vinkelkjøkken med forhøyet kjøkkenbenk som visuell romdeling og ekstra arbeidsflate
- Robust kjøkkenbenk i dekor Savannah med Corian dryppkant
- Kjøkkenbenk belyst fra undersiden med LED-lystlist
- Kjøkkenskuffer med rullelager "easy glide" med soft close-inntrekk
- Separat avfallsbeholder i adskilt hygieneområde
- Separat bestikkskuff med inndeling, flaskeholder
- 3-bluss kokeapparat "Profi Gourmet" med delt glassdeksel for mer avlastningsplass, robust støpejernsrist og glassbunn som lett kan rengjøres
- Rund rustfri stålvaske innfelt i kjøkkenbenken, med multifunksjonelt deksel over oppvaskum inkl. veggstativ for utvidet arbeidsflate.
- Design-armatur i metall med uttrekkbart dusjhode
- Kjøkkenvegg i dekglass creme
- Stort kjøleskap med tosidig døråpning, med separat fryseskap, automatisk energikildesøk 12 V / 230 V / gassdrift
- Apotekerskap uttrekkbart
- Elektrisk vifte i takluke over kjøkkenseksjonen

## Bad og omkleddingsrom

### Omkleddingsrom og romdeling

- Omkleddingsrom med låsbar romdelingsdør mot bodelen
- Massiv skyvedør i tre foran soverommet (Modell 4.9 LE)
- Uttrekkbar TV-vegg og romdeler foran soverom (modell 5.0 QB)

## Baderom med separat dusjrom

- Plan inngang til dusjen „one level“
- Håndklestang over runddusjen
- Vannfast dusjmatte i bodelsgulvdesign
- Høydejusterbar hånddusj på kromstang
- Takluke i dusjen
- Takluke Mini-Heki i baderommet
- Vaskeservant med underskap, toalettpeppirholder og speilskap
- Baderomsdør med trippelfunksjon (vaskerom-dobbeltdør for toalettrom og romdeling mot bodel)

## Soverom

### Faste senger i bakre del

- Ergonomisk anbefalt, punktbasert Carawinx madrasssystem, oppvarmet og underluftet
- 7-soners kaldskummadrass av høy kvalitet
- Takluke Mini Heki
- Justerbar hodegavl

### Langsgående enkeltsenger

- Komfortabel innstegstrapp som kan trekkes ut, med ekstra oppbevaringsplass, inkl utvidelse av liggeflate
- Design-oppbevaringsplasser på området skap under tak soverom
- Klesskap under sengene nedsenket i dobbeltgulvet, med hevefunksjon og delt madrass
- Skap under tak hele veien rundt

## Tekniske installasjoner

### Vann

- Tanker for ferskvann og spillvann i det oppvarmede dobbeltgulvet, tilgang gjennom luke i bodelsgulv eller scootergarasje (avhengig av modell)
- Vannavløpssentral sentralt i dobbeltgulvet
- Trykkvannpumpesystem med lavt vedlikeholdsbehov
- Spillvannslangesett for komfortabel tømning

### Gass

- Utvendig rom for gassflasker, lavt plassert
- Plass for 2 x 11 kg gassflasker
- Stengekran for gass i kjøkkenseksjonen

### Elektrisk system

- El-sentral i scootergarasje, inkl. batterilader, sikringer, automatisk jordfeilbryter, ladeautomatikk 16 A med automatisk utkobling ved underspenning
- Oppvarmet batterisentral med 2 x 80 Ah gel-batterier, tilgang gjennom lasterom i dobbeltgulv på passasjerside, med hovedbryter
- Digitalt betjeningspanel Truma CP+ for varmluftoppvarming bak teknikkdekslet over bodelsdør
- 230 V stikkontakt i entré, kjøkken, bad og scootergarasje
- 12 V stikkontakt i førerhus
- USB stikkontakt i førerhus (2 x)

### Moderne lyskonsept

- Belysningsssystem med mange LED-lysspotter i førerhus, bodel og omkleddingsrom, med trinnløs dimming
- Takbaldakin med ekstra LED lysspotter og indirekte LED-belysning
- LED-markeringsslys med bakgrunnsbelysning i entreen

## Varmeteknikk

- Varmluftdyser i bodel, dobbeltgulv, scootergarasje og inngangstrapp
- Gulvvarmeeffekt ved oppvarmet dobbeltgulv med klimalagring

**!** Vi anbefaler at du tar kontakt med forhandleren din for informasjon om prisen som gjelder på tidspunktet for kontraktinngåelse! <sup>105)</sup>

**⚖** Vennligst les oppmerksomt gjennom de rettslige henvisningene til vektrelaterte angivelser på sidene 3-6!

**QR** Alternativt kan du skanne QR-koden og likeledes få alle viktige henvisninger rundt temaet vekt!

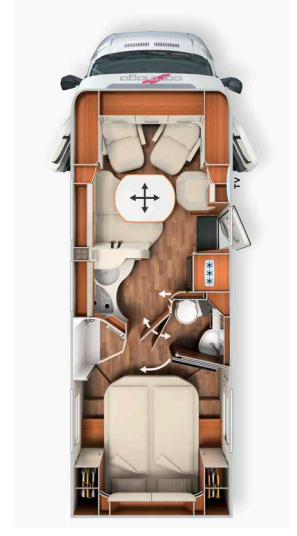

	T 4.9 LE		T 5.0 QB
	Fiat Ducato	Mercedes-Benz Sprinter	Fiat Ducato
Standardkjøretøy	Fiat Ducato	Mercedes-Benz Sprinter	Fiat Ducato
Standard chassis	AL-KO-lav ramme 40 heavy	AL-KO lav ramme 415 CDI	AL-KO-lav ramme 40 heavy
Standard motor	Diesel 2,2 l (140 hk / 103 kW)	Diesel 2,0 l (143 hk/105 kW)	Diesel 2,2 l (140 hk / 103 kW)
Lengde/bredde/høyde (mm) <sup>1) 2) 3)</sup>	7340 / 2270 / 2920	7500 / 2270 / 2950	7430 / 2270 / 2920
Hjulavstand (mm)	4143	4243	4143
Høyde dobbeltgulfv / oppbevaringsrom (mm)		220 / 460	220 / 460
Ståhøyde i bodel (mm)		1980	1980
Hekkgarasje innvendig høyde (mm)		1200	1120 / 1240*
Dørbredde/høyde hekkgarasje passasjerside (mm)		1050 x 1140	1050 x 1100
Dørbredde/-høyde hekkgarasje førerside (mm)		1050 x 1140	1050 x 1100
Tekn. tillatt totalvekt (kg) <sup>9)</sup>	4250 / 4500 <sup>1</sup>	4200 / 4500 <sup>1</sup>	4250 / 4500 <sup>1</sup>
Vekt i kjøreklar stand (kg) <sup>6)</sup>	3365 (3197-3533)	3405 (3235-3575)	3365 (3197-3533)
Max. vekt bestemt av produsenten for tilleggsutstyr som standard (kg) <sup>7)</sup>	531	455	530
Tilhengervekt maks. (kg) <sup>10)</sup>		1800	1800
Maks. antall sitteplasser under kjøring, med 3-punkts belte standard <sup>5)</sup>		4	4
Soveplasser (standard / tilvalg)		2 / 3	2 / 3
Mål bakre seng (mm)		2000 / 1900 x 850	1950 x 1450
Mål sittegruppe ombygd til seng (mm)**		1920 x 1125 / 670	1920 x 1125 / 670
Kjøleskap volum / derav fryseskap (l)		153 / 29	153 / 29
Varmesystem		Truma Combi 6E	Truma Combi 6E
Ferskvannstankvolum (l) <sup>52)</sup>		170	170
Ferskvannstank volum ved kjørefylling (l)		20	20
Spillvannstankvolum (l)		140	140
Batterikapasitet (Ah)		2 x 80	2 x 80
Stikkontakter 230 V / 12 V / USB		4 / 1 / 2	4 / 1 / 2
Artikkel nr.	131270	131470	131280

<sup>1</sup> Tilvalg med maks. vektøkning  
\* tilvalg el-sykel-/scootergarasje  
\*\* i forbindelse med tilleggsutstyr

<sup>2)</sup> Kjøretøyets totalbredde tilsvarer målet fra yttervegg til yttervegg (hjulskasser på siden ca.: + 70 mm)

Art. nr.		216070	216075
Superpakke	Vekt	Fiat	Mercedes-Benz
	kg	EUR	EUR
<b>Chassis-tilvalg</b>			
Klimaautomatikk førerhus <sup>33)</sup>		570	-
Helautomatisk klimaanlegg THERMOTRONIC <sup>33)</sup>		-	3.710
Cruise control		<b>Standard</b>	550
Ladebooster <sup>47)</sup>		225	225
Drivstofftank 92 liter		-	485
Foraksel med forhøyet bærelast		-	515
Skintrukket ratt med tilvalg multifunksjonsknapper (for manuell girkasse inkl. skintrukket girkule)		-	455
Kombiinstrument med fargeskjerm		-	570
Regnsensor		-	245
Elektrisk parkeringsbrems		-	600
Varmeisolerende glass i frontruten		-	360
Komfortseter i førerhus med justering av helningsvinkel og høyde (foran/bak)		610	610
Dashbord-utførelse: Luftegitter i krom		255	-
System for mørklegging av førerhus, plissé på sidevinduer og frontrute		780	780
Justerbare støttebein bak for stabilisering ved parkering		465	465
<b>Bodelstilvalg</b>			
XL-bodelsdør "premium two 2.0" (bredde 63 cm) med dobbeltlås, vindusrullegardin og insektrullegardin		560	560
Sentrallås førerhusdører og bodelsdør med "coming home"-funksjon <sup>17)</sup>		610	610
Oppgradering av scooter garasjen med gulvmatte og lastenett		370	370
SOG-toalettventilasjon, utlufting over tak		390	390
Truma DuoControl CS <sup>73)</sup>		465	465
Design-barskap med glassholder og glassett over kjøkken		455	455
USB-stikkontakt i skap under tak over bakre seng		120	120
Forberedelse for solcelleanlegg		255	255
Forberedelse SAT-anlegg		255	255
Forberedelse for ryggekamera (enkeltlinse)		255	255
Radio/Moniceiver Pioneer 6,8" inkl. DAB+, radioforb. takantenne, høyttalere (4x) <sup>80) 88)</sup>		1.160	1.160
Ryggekamerasystem med enkeltlinse <sup>100)</sup>		1.210	1.210
Totalpris for de enkelte tilvalgene		9.010	15.675
<b>Pakkepris</b>	<b>68</b>	<b>6.135</b>	<b>12.820</b>
<b>Du sparer</b>		<b>2.875</b>	<b>2.855</b>
210330 <b>PRISTILLEGG</b> Mediasenter Pioneer 9" inkl. navigasjon, bil-ruteforslag og DAB+ <sup>19)</sup>	-	960	-
210335 <b>PRISTILLEGG</b> PRISTILLEGG MBUX 10,2" Multimedia inkl. navigasjon og DAB+ <sup>51)*</sup>	0,5	-	3.825
210300 <b>PRISTILLEGG</b> ryggekamera med dobbeltlinse og deksel i stedet for enkeltlinse <sup>97)</sup>	1	Standard	Standard

\* MBUX 10,2"-multimedia er obligatorisk for Mercedes-Benz-modeller fra januar 2024

Art. nr.		212311
Førerassistentpakke Fiat (kamerabasert) <sup>50)</sup>	Vekt	
	kg	EUR
Syklistregistrering		✓
Filholderassistent		✓
Regn- og lyssensor		✓
Trafikkskiltgjenkjenning		✓
Fjernlysassistent		✓
Dekktrykksensorer		✓
<b>Pakkepris</b>	<b>2</b>	<b>1.640</b>

Art. nr.

216009

Infotainmentpakke Fiat*	Vekt	
	kg	EUR
Digitalt kombiinstrument med fargeskjerm i dashbord <sup>104)</sup>		✓
Ratt og girkule i skinn inkl. multifunksjonsknapper		✓
Multimediasystem Fiat 10,1" inkl. navigasjon, bobil-ruteforslag og DAB+ <sup>51)</sup>		✓
<b>Pakkepris</b>	<b>2</b>	<b>2.935</b>

\* Multimediasystemet Fiat 10,1" erstatter radio/Moniceiver Pioneer 6,8", og det er det tatt hensyn til i prisen.  
Infotainmentpakke Fiat er ikke mulig sammen med Mediasenter Pioneer 9"

Art. nr.

212317

Førerassistenterpakke Mercedes-Benz* <sup>50)</sup>	Vekt	
	kg	EUR
Aktiv avstandsassistent DISTRONIC		✓
Aktiv bremseassistent		✓
Aktiv oppmerksomhetsassistent		✓
Aktiv feltholder-/advarselsassistent		✓
Fjernlysassistent		✓
Trafikkskiltgjenkjenning		✓
Kontrollsystem for dekktrykk		✓
<b>Pakkepris</b>	<b>2</b>	<b>2.965</b>

\* Bare i forbindelse med MBUX Multimedia eller 10,2" og automatgir 9G-Tronic

Art. nr.

210401

TV-pakke bodel	Vekt	
	kg	EUR
TV-uttrekksystem i sidebenk <sup>36)</sup>		750
Smart-LED-TV 24" <sup>39)</sup>		1.535
Totalpris for de enkelte tilvalgene		2.285
<b>Pakkepris</b>	<b>15</b>	<b>1.485</b>
<b>Du sparer</b>		<b>800</b>
210211 PRISTILLEGG SAT-anlegg Teleco Flatsat Classic 85 med CI-port <sup>12) 23)</sup>	28	3.120

Art. nr.

210730

Kjøkken-/kaffepakke	Vekt	
	kg	EUR
Inverter 12 V til 230 V, 1800 watt, nettprioritetskobling		2.050
Kaffekapselmaskin med tilkoblingssett inkl. uttrekksystem		435
Totalpris for de enkelte tilvalgene		2.485
<b>Pakkepris</b>	<b>12</b>	<b>2.125</b>
<b>Du sparer</b>		<b>360</b>

Art. nr.

210580

210584

TV-pakke soverom	Vekt	Modell 4.9 LE	Modell 5.0 QB
	kg	EUR	EUR
TV-skap med spesielt TV-uttrekksystem i soverom <sup>36)</sup>		970	-
Smart-LED-TV 24" soverom <sup>23) 39)</sup>		1.535	-
Forberedelse for TV inkl. kabelsett i baldakin og deksel <sup>36)</sup>		-	305
Smart-LED-TV 24" soverom, inkl. TV-holder, kontaktbryter <sup>23) 39) 86)</sup>		-	2.050
Totalpris for de enkelte tilvalgene		2.505	2.355
<b>Pakkepris</b>	<b>18/13</b>	<b>1.725</b>	<b>1.630</b>
<b>Du sparer</b>		<b>780</b>	<b>725</b>
210212 PRISTILLEGG SAT-anlegg Flatsat Easy Skew Smart 90/Twin LNB for ekstra TV <sup>12) 23)</sup>	30	3.310	3.310

Artikkel nr.		€ inkl. 25 % mva.	kg	T 4.9 LE	T 5.0 QB
<b>Chassis Fiat Ducato</b>					
310023	Motor 140 hk/103 kW, Euro 6d Final, 9G-automatgir <sup>10) 67)</sup>	4.205	15	○	○
310026	Motor 180 hk/132 kW, Euro 6d Final, man. girkasse <sup>10) 67)</sup>	4.740	20	○	○
310027	Motor 180 hk/132 kW, Euro 6d Final, 9G-automatgir <sup>10) 67)</sup>	8.930	15	○	○
330340	16 tommer aluminiumsfelger Fiat	935	-8	○	○
311810	Forsterket fjæring på foraksel for optimal kjørekomfort <sup>57)</sup>	655	3	○	○
311815	AL-KO "ACS" High Performance-fjærbein foraksel <sup>57)</sup>	1.570	-	○	○
310467	Vektøkning fra 4 250 kg til 4 500 kg	360	-	○	○
330840	AL-KO Air Premium X2, full luftfjæring på bakakse <sup>13)</sup>	5.035	45	○	○
330880	AL-KO Air Premium X4, full luftfjæring på bak- og foraksel <sup>13) 20)</sup>	13.645	50	○	○
310630	Ratt og girkule i skinn	330	-	●	●
310632	Multifunksjonsratt (fjernkontroll med knapper på rattet)	330	-	●	●
331615	Fiat full-LED-hovedlys <sup>44)</sup>	1.420	-	○	○
331614	Tåkelys med svinglys	265	2	○	○
310675	LED-kjørellys i stedet for standard kjørellys <sup>44)</sup>	465	-	○	○
<b>Chassis Mercedes-Benz Sprinter</b>					
310147	Motorvariant 170 hk/125 kW, Euro VI E (bare sammen med automatgir) <sup>99)</sup>	3.005	-	○	-
310402	Automatgir 9G-TRONIC inkl. hold-funksjon	3.670	30	○	-
330351	16" aluminiumsfelger (svarte) med helårsdekk <sup>32)</sup>	1.580	2	○	-
310467	Vektøkning 4 200 kg til 4 500 kg	360	-	○	-
330841	AL-KO Air Premium X2, full luftfjæring på bakakse inkl. PSM-modul <sup>8) 13)</sup>	7.765	45	○	-
331612	LED-High-Performance-lyskastere	2.680	2	○	-
331613	Tåkelys med svinglys	425	1	○	-
<b>Flere tilvalg for chassis Fiat/ Mercedes-Benz</b>					
331341	AL-KO HY4 hydrauliske støtteben foran og bak <sup>48)</sup>	8.700	70	○	○
311400	Avtakbart tilhengerfeste	2.000	60	○	○
311430	Avtakbart tilhengerfeste i forbindelse med pedelec-/scootergarasje	2.410	50	-	○
<b>Bodel utvendig</b>					
410160	Ekstra sikkerhetslås i bodelsdør	390	1	○	○
410560	Markise i kassett av aluminium, grått stoff, lengde: 4,5 m*	1.965	42	○	○
410690	LED lyslist på takmarkise	370	5	○	○
410114	Patentert pedelec- og scootergarasje, lastehøyde inntil 124 cm <sup>42) 66)</sup>	530	15	-	○
410925	Innskyvnings- og transportsystem for to pedelec-sykler <sup>71)</sup>	770	28,5	-	○
410760T	Takvindu "skyview" med designhimling over førerhuset	1.450	15	○	○
<b>Elektrisk system</b>					
510054	150 Ah Li-Ion-batteri inkludert battericomputer og separat touchdisplay <sup>55)</sup>	2.315	-34	○	○
510055	150 Ah Li-Ion-batteri nr. 2, totalt 300 Ah, inkludert battericomputer <sup>55)</sup>	2.535	16	○	○
510081	Solcelleanlegg: 2 x 110 watt <sup>12)</sup>	2.095	13	○	○
510180	Inverter 12 V til 230 V, 1800 W med nettprioritetskobling	2.050	10	●	●
510255	Elektrisk kontaktpakke med ekstra stikkontakter (3 x 230 V, 2 x USB) <sup>45)</sup>	515	3	○	○
510201	Alarmanlegg Carthago Security <sup>35)</sup>	1.495	3	○	○

Artikkel nr.		€ inkl. 25 % mva.	kg	T 4,9 LE	T 5,0 QB
<b>Gass   vann   diverse</b>					
610021	Gassfilter for Truma DuoControl CS (anbefalt) <sup>95)</sup>	235	0,5	○	○
610120	Utvendig gasstilkobling bak luke for lagringsplass i dobbeltgolv på passasjerside	285	5	○	○
610140	Utedusj varm/kald i scooterarasje på passasjerside	370	2,5	○	○
610220	Toalett Thetford C 260 med keramikkinnsett og 3-trinns nivåindikator	245	5	○	○
610500	Riflet aluminiumsgulv for scooterarasje <sup>66)</sup>	190	20	○	○
<b>Kjøkken   utstyr</b>					
550081	Tec-Tower kjøleskapkombinasjon 153 l med separat gassovn <sup>75)</sup>	925	20	○	○
550067	Gassovn med grillfunksjon i underskap <sup>37)</sup>	1.115	12	○	○
550286	Kaffekapselmaskin med tilkoblingssett inkl. uttrekkssystem	435	2	●	●
<b>Oppvarming   klima</b>					
650040	Truma Combi 6E (ekstra elvarmepatron 2x900 Watt / 230 V) <sup>63)</sup>	<b>Standard</b>	1	○	○
650230	ALDE vannbåren varme, drives med strøm 230 V eller gass, med booster i førerhus <sup>63)</sup>	3.575	45	○	○
650240	ALDE varmeveksler (utnytter motorvarmen)	1.240	13	○	○
650260	Klimaanlegg montert i tak Truma Aventa comfort <sup>12) 14)</sup>	2.850	31	○	○
<b>Multimedia</b>					
710029	Mediasenter Pioneer 9" inkl. navigasjon, bobil-ruteforslag og DAB+ <sup>19)</sup>	1.640	-	○	○
710220	Ryggekamera med dobbeltlinse og deksel på bakvegg <sup>100)</sup>	1.935	7	○	○
710502	TV-uttrekkssystem i sidebenk <sup>36)</sup>	750	5	●	●
710547	Smart-LED-TV 24" for TV-uttrekkssystem <sup>39)</sup>	1.535	10	●	●
910460	Ekstra TV-tilkobling i soverom <sup>25) 36)</sup>	360	3,5	●	-
710481	TV-skap med spesielt TV-uttrekkssystem i soverom, inkludert tilkoblingssett <sup>36)</sup>	970	12	●	-
710477	Forberedelse for TV i soverom inkl. kabelsett og deksel	305	3	-	●
710470	Smart-LED-TV 24" for TV-skap i soverom <sup>23) 25) 39) 87)</sup>	1.535	10	●	-
710478	Smart-LED-TV 24" soverom, inkl. TV-holder, kontaktbryter <sup>23) 39) 86)</sup>	2.050	10	-	●
<b>SAT-anlegg</b>					
750041	SAT-anlegg Teleco Flatsat Classic 85 med CI-slot <sup>12) 23)</sup>	3.625	28	○	○
750046	SAT-anlegg Teleco Flatsat Easy Skew Smart 90 og Twin LNB 2 stk. TV <sup>12) 23)</sup>	4.005	30	○	○
<b>Interiør</b>					
810026	Møbelkonsept linea progressiva <sup>78)</sup>	915	-	○	○
810100	Teppe for bodel	390	6	○	○
810120	Teppe for førerhus	200	1	○	○
810580	Sittegruppe som kan bygges om til sovemulighet <sup>69)</sup>	620	10	○	○
810684	Sittegruppe med forkortet L-ben for bredere gjennomgang	340	-	○	○



Artikkel nr.		€ inkl. 25 % mva.	kg	T 4.9 LE	T 5.0 QB
<b>Møbelstoff i bodel</b>					
850600	Barcelona – Antara stoffkombinasjon	<b>Standard</b>	-	X	X
850610	Venezia – Antara-stoffkombinasjon	<b>Standard</b>	-	X	X
850700	Malaga – tekstilskinn-stoffkombinasjon	445	3	○	○
850640	Davos – tekstilskinn-stoffkombinasjon	445	3	○	○
850710	Delskinn elfenben – skinn-stoffkombinasjon	1.570	7	○	○
850720	Delskinn macchiato – skinn-stoffkombinasjon	1.570	7	○	○
850670	Delskinn elfenben supreme – skinn-stoffkombinasjon	2.420	7	○	○
850680	Delskinn Sand supreme – skinn-stoffkombinasjon	2.420	7	○	○
850690	Skinn elfenben	3.870	10	○	○
850730	Skinn sand	3.870	10	○	○
850740	Skinn macchiato	3.870	10	○	○
850501	Sovemiljø og dekorsett: Dekorasjonsputer, sengeteppe, lakensett <sup>26)</sup>	435	7	○	○

## Tips og mer omfattende beskrivelse av utrustning



### Truma DuoControl CS med crash-sensor, omkoblingsautomatikk og funksjon Eis-Ex

Truma DuoControl CS er en sikkerhets-gasstrykkregulator med kollisjonssensor for to gassflasker. Dersom driftsflasken går tom, kobler anlegget automatisk om til reserveflasken. Takket være den integrerte kollisjonssensoren egner DuoControl CS seg optimalt for sikker drift av gasdrevne apparater under kjøringen. Ved et uhell vil kollisjonssensoren f.eks. reagere allerede ved lav kollisjonshastighet på 15–20 km/t. Gasstilførselen blir da avbrutt umiddelbart, før det kan oppstå skader på ledninger og apparater. Det betyr: Komme frem avslappet, en behagelig følelse og sikkerhet for alle.

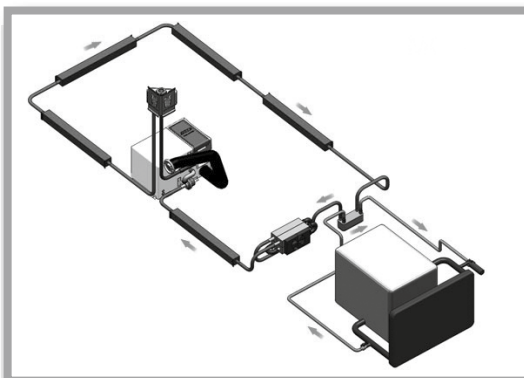

### ALDE varmeveksler

Med varmeveksleren i kombinasjon med sentralvarmesystemet fra ALDE kan kjølesystemet for bilmotoren benyttes for oppvarming av bodelen. Det skjer ganske enkelt ved å stille inn den ønskede romtemperaturen på romtermostaten og starte sirkulasjonspumpen til varmesystemet.

Med en sirkulasjonspumpe til standardkjøretøyet kan varmen også arbeide i omvendt retning. I dette tilfellet fungerer bodelsvarmen som motorforvarming, sentralvarmesystemet varmer derved kjølesystemet for bilmotoren.

## Tips og forklaringer



### Patentert pedelec-/scootergarasje med utvidet lastehøyde inntil 124 cm i forbindelse med innskyvnings- og transportsystem

Carthagos Queen-seng modeller gir to fordeler i ett:

1. Stor pedelec-/scootergarasje, samtidig lav og komfortabelt tilgjengelig Queen-seng i bakre del
2. Utvidet lastehøyde

Løsningen: Sengens underkant som kan svinges opp og nedsenkingen i gulvet gjør at det er mulig å transportere en sykkel med styrehøyde på 124 cm. Innskyvnings- og transportsystemet gir enkel innlasting. Ved hjelp av den ekstra dekkplaten kan pedelec-/scootergarasjen også brukes med flatt garasjgulv.



### Dometic Waeco – ryggekamera med dobbeltlinse og beskyttelsesdeksel på endevæggen

Et kompakt farge-dobbeltkamera med CMOS-bildesensor sørger for det optimale overblikket og utsyn bakover under kjøringen og gir en rekke praktiske egenskaper for hverdagen i bobilen i premiumklassen. Blant disse egenskapene er for eksempel diagonal 140° bildevinkel for rygging og 46° bildevinkel når kameraet brukes for lang sikt. Dessuten har denne modellen en motordrevet beskyttelsesklaff, utvidet temperaturområde på -30 °C til 70 °C og separat LED-vindu (ingen blending ved nattsyn). Under rygging hjelper både visningen av avstandsmerker (tre linjer) på skjermen og mikrofonen som er integrert i kameraet.



### Carthago Security alarmanlegg med ultralydsensorer og gassvarsler

Carthago Security alarmanlegg beskytter så godt som mulig mot ubudne gjester og innbruddstyper i ferien: Det omfatter overvåking av innerrommet ved hjelp av ultralydsensorer samt en bryter for aktivering og deaktivering. Ved hjelp av reed-kontakter overvåkes scootergarasjen (på fører- og passasjersiden), fører- og bodørens samt oppbevaringsluker (på fører- og passasjersiden). Motorpanse- ret blir overvåket ved en dørkontaktbryter. Sirenen, som kan utløses ved hjelp av en håndsender ved en alarm eller panikksituasjon, er sikret med en nødstrømsforsyning. Dessuten registreres propan/butan og narkosegasser trygt og sikkert ved hjelp av en gass- og tilleggssensor. Dessuten kan det aktivere kjøretøyets egne sentrallås og en éngangs startspærre. Alarmsystemet blir aktivert og deaktivert med en fjernkontroll.

## Generell informasjon

- De oppgitte prisangivelser er inkl. lovpålagt gjeldende merverdiavgift på 25% og ekskl. frakt- og transportkostnader
- Enkelte typer tilleggsutstyr kan ikke monteres i alle modeller. Din Carthago-forhandler bistår gjerne med mer informasjon om montering og tekniske detaljer for den modellen du måtte ønske deg.
- Kjøretøyer er delvis avbildet med tilleggsutstyr som kan leveres mot tillegg i prisen
- Vi tar forbehold om endringer i pris, konstruksjon og utstyr samt feiltagelser. Opplysningene om leveranseomfang, utseende og spesifikasjoner tilsvarer det som er kjent ved tidspunktet for trykking av katalogen.
- Dersom produktbetegnelser blir endret av våre leverandører i løpet av sesongen, forbeholder vi oss å levere deler av en likeverdig type.
- Den lovpålagte merverdisatsen som gjelder på leveringstidspunktet vil alltid komme til anvendelse. Samtlige priser er uforbindlige, anbefalte priser levert fabrikk. Ved prisendringer fra underleverandører eller chassisprodusenter vil prisene endres tilsvarende.
- Madrassmålene kan avvike fra de angitte sengemålene
- Priser for utstyrstilvalg gjelder for montering fra fabrikk (ikke for ettermontering). Bestilling av tilvalg må gjøres innen gjeldende tidsfrist før kjøretøyet settes i produksjon! Informasjon om dette innhentes direkte fra din Carthago forhandler
- Ved montering av ekstrautstyr kan oppbevaringsplass bli redusert

- Montering av solcelle- og SAT-anlegg er avhengig av plassen på taket
- Enhver endring av tilstanden på kjøretøyet som levert fra fabrikk, kan medføre at kjøre- og trafikksikkerheten reduseres
- Enhver konstruksjonsmessig endring ved kjøretøyet medfører bortfall av garantikrav. Det samme gjelder dersom det fra kundens side foretas endringer vedrørende lakking/farging av karosserideler.
- Avvik i struktur og farge fra de avbildede gjenstandene kan forekomme, så lenge det ligger i naturen til de benyttede materialene eller det er vanlig i bransjen. Det samme gjelder for tekniske endringer ved kjøretøyet, forutsatt at produktkvaliteten er på samme nivå eller bedre og at nytteverdien ikke begrenses.
- Fra tid til annen kan det forekomme at det ved bruk av klær av dårlig kvalitet, blir avgitt farge fra tekstilene til setetrekkene. Det betyr at setetrekkene blir misfarget ved at klærne farger av. Vi kan ikke ta ansvar for slik misfarging.
- Vi anbefaler absolutt bruk av Carthago-tilbehør og at det monteres på fabrikk. For skader som oppstår på grunn av produkter eller endringer som ikke er godkjent av Carthago-logo, kan produsenten ikke ta noe ansvar. Dette gjelder særlig også montering av deler av verksteder som ikke er autorisert av Carthago-logo. Sørg for at all reparasjon eller ettermontering utelukkende utføres av forhandlere som er autorisert av Carthago, og forlang at det brukes originale Carthago-tilbehørsdeler.
- Det innbygde vannforsyningsanlegget er i samsvar med den tekniske standarden DIN 2001-2.

- 5) Angivelsen av de maksimalt tillatte sitteplassene refererer til den respektive kjøretøyvekten i standard tilstand uten tilleggsutstyr og oppgir det maksimale antall personer som under kjøringen får en sitteplass. Utover det er antallet sitteplasser avhengig av vekt og akselbelastning. Det kan derfor reduseres ved montering av tilleggsutstyr (utstyrspakker, ekstrautstyr) eller bare oppnås ved vektøkning. Ved ekstra tillatte sitteplasser (c-tourer bare i forbindelse med tilvalget vektøkning) økes den minste nyttelasten per person med 85 kg og samtidig reduseres den maksimale nyttelasten for tilleggsutstyr. Du finner detaljert informasjon på side 4, nr. 3.
- 6) Vekten i kjøreklar stand er i samsvar med EU-gjennomføringsbestemmelsen nr. 2021/535 for kjøretøyets (tom-) vekt med standardutstyr fra fabrikk (inklusive smøremidler, verktøy, hjelp ved punktering) pluss fører (75 kg), 90% full drivstofftank, ferskvannstank i kjøredrift (20 l / fra modellserie e-line 50 l), 100% full aluminium gassflaske. Vekten av tilleggsutstyr bestemmes av produsenten er prinsipielt avhengig av vekten i kjøreklar stand og reduseres ved montering av tilleggsutstyr (utstyrspakker, ekstrautstyr). Vær oppmerksom på at det også ved den i samsvarssertifikatet (Certificate of Conformity, CoC) faktisk angitte vekten dreier seg om en standardisert verdi. Da det for vekten i kjøreklar stand – som element av den faktiske vekten – gjelder en lovlig tillatt toleranse på ± 5%, kan også den faktiske vekten overfor den angitte nominelle vekten avvike tilsvarende. Du finner detaljert informasjon på side 3, nr.2.
- 7) Den maksimale vekten for tilleggsutstyr bestemt av produsenten må ved valg og konfigurering av ditt kjøretøy ikke overskrides. Ved den av produsenten bestemte maksimale vekten for tilleggsutstyr skal det sikres at den lovbestemte såkalte minste nyttelasten etter overleveringen av et kjøretøy også faktisk er tilgjengelig for lastekapasiteten. Det kan altså bare bestilles og monteres så mye tilleggsutstyr på fabrikk at det er tilstrekkelig vekt for bagasje og annet tilbehør (såkalt nyttelast), uten at den teknisk tillatte totalvekten overskrides. Du finner detaljert informasjon på side 5, nr. 5.
- 9) Den teknisk tillatte totalvekten beskriver den av produsenten bestemte tillatte vekten relatert til planløsningen, som din bil i lastet tilstand maksimalt må veie (f.eks. 3 500 kg , 4 500 kg). Den teknisk tillatte totalvekten av kjøretøyet (f.eks. 3 500 kg) må i kjøredrift ikke overskrides. Du finner detaljert informasjon på side 3, nr. 1.
- 10) Den maksimale tilhengervekten er avhengig av kjøretøyets totale vogntogvekt. Ved Fiat Ducato f40 heavy reduseres tilhengervekten til 1 800 kg. Tilhengervekten er prinsipielt avhengig av den totale vogntogvekten: Fiat Ducato AL-KO 6 000 kg, Mercedes-Benz Sprinter AL-KO 5 880 kg. Tilvalg Fiat Ducato f40 heavy inkl. 16-tommers stålfeiger.

Generelt

- 1) Bilens total lengde, målt fra fremre støtfanger til bakre kant.
- 2) Kjøretøyets totalbredde tilsvarer målet fra yttervegg til yttervegg (hjulbasser på siden ca.: + 70 mm)
- 3) Høyden endrer seg ved montering av enkelte typer tilvalgsutstyr. Kjøretøyets høyde med chassis Fiat light/heavy/tandemaksel kan variere med 50 mm.
- 8) PSM (parametriserbar spesialmodul) er et grensesnitt mellom kjøretøyet og karosserieelektronikken, og er nødvendig for å styre luftfjæringen.
- 11) Det er ikke tillatt å feste barneseter med ryggfeste på passasjerseater.
- 12) Mulighet for montering er avhengig av plass på taket. Ved tilvalget SAT-anlegg endres høyden på bodelen med 130 mm.
- 13) Full luftfjæring på bakaksel med funksjon heve/senke. Nedsenking av luftfjæringen på bakakselen kan, ved samtidig utkjørte bakre støttebein, føre til skader på karosseriet.
- 14) For tilvalget takklima-anlegg bortfaller takviften som er standard i kjøkkenseksjonen på modellserien chic c-line.
- 17) Sentrallåsen kan betjenes med radiosender i tenningsnøkkel. Funksjon „coming home“: Aktivering av forteltbelysningen/førerdrørbelysning med fjernkontrollen i hovednøkkelen, med automatisk utkoblingsforsinkelse.
- 19) Mediasenter Pioneer med touch-skjerm i førerhuset, trådløs Apple CarPlay / Android Auto, Bluetooth, USB-grensesnitt for tilkobling av bærbare enheter (T: monitorfunksjon for tilvalget ryggkamera). Ikke mulig i forbindelse med Mercedes-Benz chassis.
- 20) Full luftfjæring med automatisk nivellering. Kjøretøyets totalhøyde øker med 30 mm.
- 22) Takluke Mini-Heki i kjøkkenseksjon bortfaller.
- 23) Ved valg av et SAT-anlegg og en ekstra Smart-LED-TV i soverommet, er det bare SAT-anlegg med TWIN (for to TV-apparater) som kan bestilles.
- 25) Tilvalg ekstra TV-tilkobling er ikke mulig sammen med tilvalg 710470 Smart-LED-TV 24", ettersom det allerede inngår der.
- 26) Carthago sovemiljø & dekorsett som består av én eller tre pynteputer (avhengig av modell), ett jacquard-sengeteppe med innvevd Carthago-logo og ett lakensett tilpasset for den respektive modellen.
- 32) Ved valg av 16-tommers aluminiumsfeiger økes lasten for bakakselen til 2 500 kg.
- 33) Ved ugunstige betingelser kan det være nødvendig med en manuell etterregulering av klima-anlegget.
- 35) Tilvalg alarmanlegg Carthago Security inkl. ultralydsensorer bodel, kontaktbryter dør og scootergerasje, panikkalarmfunksjon, aktivering blinklys, gassensor KO-gass og propan/butan-gass. Den forsikringsrettslige anerkjennelsen av alarmanlegget er regulert forskjellig i forskjellige land, og kan ikke garanteres fra produsentens side.
- 36) Inkl. tilkoblingssett: Koaksialkabel, antennekontakt, 12 V-kontakt.
- 37) Skuffer i kjøkkenunderskapet bortfaller (antall modellavhengig). Mål på stekeovn i kjøkkenblokk (i mm): Høyde 445 x bredde 445 x dybde 490. Ikke mulig i forbindelse med tilvalg Tec-Tower.
- 38) Ved tilvalget sentral elektrisk betjent senkeseng over sittegrupper bortfaller Mini-Heki over sittegruppen. Ståhøyde under sentral senkeseng: 1,84 m
- 39) TV med mottaker DVB-T2 tuner (inkl. USB, HDMI, Full-HD).
- 42) Ved tilvalg pedelec-/scootergarasje endres volum ferskvannstank for chic c-line til 160 l, reduksjon av lastekapasitet i scootergarasjen med 100 kg. Ikke mulig sammen med tilvalget gulvplate i aluminium for scootergarasje.
- 44) Tilvalget LED-kjørellys er ikke mulig i forbindelse med Fiat full-LED-hovedlys, ettersom det allerede er inkludert.
- 45) Posisjon: Sittegruppe (230 V, USB), soverom, bakre skap under tak (230 V, USB), scootergarasje (230 V).
- 47) Ladeboosteren blir koplet inn mellom generatoren og start- og bodelsbatteriene. Den sørger for at generatoren produserer strøm under kjøringen så lenge at batteriene blir ladet helt opp.
- 48) For tilvalget HY4 hydraulisk støttebenanlegg bortfaller de mekaniske støttebenene. Tilvalg HY4 hydraulisk støttebenanlegg med automatisk nivellering.
- 50) Ved valg av førerassistentspakke finnes det en utsparring for kamerahuset i området for plassering av kameraet (i midten øverst) ved system for mørklegging av førerhus.
- 51) Multimediasystem (Mercedes-Benz: 10,2" Display; Fiat: 10,1" skjerm), Bluetooth-konnektivitet med audiostreaming og håndfri telefon, integrering med smarttelefon gjennom Android Auto eller Apple CarPlay, USB-grensesnitt for tilkobling av portabelt utstyr. Mercedes-Benz kjøretøyets vekt og mål kan ikke lagres separat i navigasjonssystemet.
- 52) Den angitte ferskvannsmengden omfatter også volumet i kjelen
- 54) Takantennen som leveres for Mercedes-Benz varianter inneholder i tillegg GPS-funksjon.
- 55) Tilvalget Li-Ion-batteri erstatter gelbatteri/-batteriene som er standard. Batteritilstanden kan avleses med gratis app og touch-display med ladeautomatikk 18 Ah.
- 57) Forsterket fjæring på foraksel for optimal kjørekomfort er ikke mulig sammen med AL-KO "ACS" High Performance fjærbein foraksel
- 60) Tilvalg takvindu "skyview" inkludert indirekte LED-belysning er ikke mulig sammen med sentral senkeseng over sittegruppe.
- 63) Tilvalg Truma Combi 6E er ikke mulig sammen med tilvalget Alde vannbåren varme.
- 64) Design-barskap med plass for tre av hvert av Carthago vin- og longdrinkglass.
- 65) Kollisjonsbremse-systemet utløser automatisk bremsing ved et sammenstøt for å hindre eller begrense en mulig påfølgende kollisjon.
- 66) Tilvalget riflet aluminiumsgulv er ikke mulig sammen med pedelec-/scootergarasje.
- 67) 4-sylindret 2,2 l motor 140 hk: 350/380 Nm, motor 180 hk: 380/450 Nm.
- 68) 9G-automatgirkasse i Fiat Ducato f35 er bare mulig sammen med tilvalget 16-tommers stålfeiger eller 16-tommers aluminiumsfeiger.
- 69) Ved tilvalg sittegruppe som kan gjøres om til seng med nedsenkbare bordplate bortfaller fotpedalen til bordjustering. Spaken til bordjusteringen befinner seg ved denne varianten under bordplaten.
- 71) Tilvalg innskyvnings- og transportsystem for to el-sykler er bare mulig sammen med tilvalg pedelec-/scootergarasje.
- 73) Tilvalg Truma DuoControl CS med kollisjonssensor, ombklingsautomatikk og funksjon Eis-Ex.
- 75) Tilvalg Tec-Tower kjøleskapkombinasjon 153 l med tosidig døråpning, separat fryserom og gassovn i underskap. Ikke mulig sammen med tilvalg gassovn i underskap på kjøkken.
- 77) Møbelkonsept casablanca: Møbeldekor kirsebærtre med fronter på skap under taket med bicolor-utseende i høyglans-elfenben.
- 78) Møbelkonsept linea progressiva: Møbeldekor gullakasje og fronter på skap under taket med bicolor-utseende i høyglans-elfenben, skap under takets underside i matt perlehvitt.
- 80) Tilvalg radio/Moniceiver med touch-skjerm i førerhuset, Bluetooth og USB-grensesnitt for tilkobling av bærbare enheter (T: med monitorfunksjon for tilvalget ryggkamera).
- 86) Smart-LED-TV 24" inkl. TV-holder, høyttaler og integrert kontaktbryter, kabelløst integrert i TV-vegg for soverom (bare sammen med tilkoblingssett).
- 87) Smart-LED-TV 24" i soverom, integrert i møblene (bare i TV-pakke soverom)
- 88) Høyttalere i førerhuset (2x) og i sittegruppe (2x), DVB-T2-mottak.
- 90) Ved valg av pakken erstattes drivstofftank 60 l / 65 l) eller bortfaller (SOG-toalettiltasilasjon, spillvann slangesett, forberedelse solcelleanlegg) enkelte deler av standardserien eller Basis-Plus-pakken for å redusere kjøretøyets vekt. Utskifting eller bortfall av enkelte alternativer er blitt tatt hensyn til eller beregnet i pakkeprisen.
- 95) Bestilling av gassfilteret i kombinasjon med tilvalget Truma DuoControl CS anbefales, ettersom produsenten av Truma DuoControl utelukker garanti dersom det oppstår utfall eller feil ved gasstrykkregulator og ventiler på grunn av olje eller andre fremmedelementer i den flytende gassen.
- 97) Ikke sammen med tilvalg MBUX eller 10,2"
- 99) 4-sylindret motor, med 2,0 l, maks 400 Nm.
- 100) Ryggkamesystem i forbindelse med infotainment-pakken Fiat hhv. MBUX10,2" digitalt istedenfor analogt og bare mulig som enkeltlinse.
- 103) Kjøkken-/kaffepakke eller tilvalget inverter i c-tourer bare mulig sammen med et ekstra batteri (gel eller Li-Ion).
- 104) Digitalt kombinasjonsinstrument med fargeskjerm i dashboard for optimal nettverkskobling med Fiat Multimediasystem 10,1" for optimal visning av 3D-navigasjonskart og kjøreassistentsystemer.
- 105) Prisangivelsene er en uforpliktende prisangivelse. På grunn av den uforpliktende volatile utviklingen i våre leverandørmarkeder som gjør det umulig å kalkulere kostnader og priser på lang sikt, forbeholder vi oss retten til en justering av våre priser til forhandlerne våre i løpet av året og en tilsvarende tilpasning av våre uforpliktende prisangivelser. Vi ansetter oss selvstøtt for å videreformidle passende prissetting til markedet til enhver tid. Vi anbefaler at du tar kontakt med forhandleren din for informasjon om prisen som gjelder på tidspunktet for kontraktinngåelse.
- 106) Batterinivået kan vises via en kostnadsfri app med ladeautomatikk 18 Ah.



Til formasjon i denne prislisten: Når denne prislisten publiseres, blir alle tidligere prislister ugyldige. Etter ferdigstilling av denne publikasjonen i desember 2023 kan det forekomme endringer i løpet av modellåret. Produsenten tar forbehold for nødvendige endringer i konstruksjon og form så langt de er basert på den tekniske utviklingen og er rimelige for kunden, utstyrendringer, avvik i fargesammensetningen eller i enkelte fargetoner, avvik i materiales beskaffenhet samt endringer i leveringsomfanget. Dette gjelder også fargeavvik på basiskjøretøyer, i den utstrekning disse skyldes endringer fra produsenten av basiskjøretøyets side. Ta kontakt med forhandleren din for aktuell status vedrørende produkter eller modellserier.

Angivelsene vedrørende leveringsomfang, utseende, ytelse, mål og vekt tilsvarende det som er kjent ved tidspunktet for trykking av katalogen. Avvik innenfor fabrikkens toleranser (maks.  $\pm 5\%$ ) er mulig og tillatt. Vær oppmerksom på at kjøretøyene delvis er avbildet med ekstrautstyr som medfører tilleggskostnader og i enkelte tilfeller også med utstyrsvarianter som ikke samsvarer med standardversjonen og som heller ikke vil være tilgjengelig som ekstrautstyr.

Ettertrykk, også i utdrag, er bare tillatt med skriftlig forhåndsgodkjennelse fra Carthago Reisemobilbau GmbH. Angivelsene i denne publikasjonen er i samsvar med tysk veitrafikklovgivning (StVO og StVZO). Med forbehold om feiltagelser, oversettelsesfeil og trykkfeil. All informasjon er basert på det tyske markedet.

Trykt i Tyskland.

© Carthago Reisemobilbau GmbH, 88326 Aulendorf,  
Tlf. +49 7525 9200-0